



COMBIVERT F6

GEBRAUCHSANLEITUNG | INSTALLATION F6 GEHÄUSE 4

Originalanleitung
Dokument 20116235 DE 11





Vorwort

Die beschriebene Hard- und / oder Software sind Produkte der KEB Automation KG. Die beigefügten Unterlagen entsprechen dem bei Drucklegung gültigen Stand. Druckfehler, Irrtümer und technische Änderungen vorbehalten.

Signalwörter und Auszeichnungen

Bestimmte Tätigkeiten können während der Installation, des Betriebs oder danach Gefahren verursachen. Vor Anweisungen zu diesen Tätigkeiten stehen in der Dokumentation Warnhinweise. Am Gerät oder der Maschine befinden sich Gefahrenschilder. Ein Warnhinweis enthält Signalwörter, die in der folgenden Tabelle erklärt sind:

 GEFAHR	Gefährliche Situation, die bei Nichtbeachtung des Sicherheitshinweises zu Tod oder schwerer Verletzung führen wird.
 WARNUNG	Gefährliche Situation, die bei Nichtbeachtung des Sicherheitshinweises zu Tod oder schwerer Verletzung führen kann.
 VORSICHT	Gefährliche Situation, die bei Nichtbeachtung des Sicherheitshinweises zu leichter Verletzung führen kann.
ACHTUNG	Situation, die bei Nichtbeachtung der Hinweise zu Sachbeschädigungen führen kann.

EINSCHRÄNKUNG

Wird verwendet, wenn die Gültigkeit von Aussagen bestimmten Voraussetzungen unterliegt oder sich ein Ergebnis auf einen bestimmten Geltungsbereich beschränkt.



Wird verwendet, wenn durch die Beachtung der Hinweise das Ergebnis besser, ökonomischer oder störungsfreier wird.

Weitere Symbole

- ▶ Mit diesem Pfeil wird ein Handlungsschritt eingeleitet.
- / - Mit Punkten oder Spiegelstrichen werden Aufzählungen markiert.
- => Querverweis auf ein anderes Kapitel oder eine andere Seite.



Hinweis auf weiterführende Dokumentation.
<https://www.keb-automation.com/de/suche>



Gesetze und Richtlinien

Die KEB Automation KG bestätigt mit der EU-Konformitätserklärung und dem CE-Zeichen auf dem Gerätetypenschild, dass es den grundlegenden Sicherheitsanforderungen entspricht.

Die EU-Konformitätserklärung kann bei Bedarf über unsere Internetseite geladen werden.

Gewährleistung und Haftung

Die Gewährleistung und Haftung über Design-, Material- oder Verarbeitungsmängel für das erworbene Gerät ist den allgemeinen Verkaufsbedingungen zu entnehmen.



Hier finden Sie unsere allgemeinen Verkaufsbedingungen.

<https://www.keb-automation.com/de/agb>



Alle weiteren Absprachen oder Festlegungen bedürfen einer schriftlichen Bestätigung.

Unterstützung

Durch die Vielzahl der Einsatzmöglichkeiten kann nicht jeder denkbare Fall berücksichtigt werden. Sollten Sie weitere Informationen benötigen oder sollten Probleme auftreten, die in der Dokumentation nicht ausführlich genug behandelt werden, können Sie die erforderliche Auskunft über die örtliche Vertretung der KEB Automation KG erhalten.

Die Verwendung unserer Geräte in den Zielprodukten erfolgt außerhalb unserer Kontrollmöglichkeiten und liegt daher ausschließlich im Verantwortungsbereich des Kunden.

Die in den technischen Unterlagen enthaltenen Informationen, sowie etwaige anwendungsspezifische Beratung in Wort, Schrift und durch Versuche, erfolgen nach bestem Wissen und Kenntnissen über den bestimmungsgemäßen Gebrauch. Sie gelten jedoch nur als unverbindliche Hinweise und Änderungen sind insbesondere aufgrund von technischen Änderungen ausdrücklich vorbehalten. Dies gilt auch in Bezug auf eine etwaige Verletzung von Schutzrechten Dritter. Eine Auswahl unserer Produkte im Hinblick auf ihre Eignung für den beabsichtigten Einsatz hat generell durch den Anwender zu erfolgen.

Prüfungen und Tests können nur im Rahmen der bestimmungsgemäßen Endverwendung des Produktes (Applikation) vom Kunden erfolgen. Sie sind zu wiederholen, auch wenn nur Teile von Hardware, Software oder die Geräteeinstellung modifiziert worden sind.

Urheberrecht

Der Kunde darf die Gebrauchsanleitung sowie weitere gerätebegleitenden Unterlagen oder Teile daraus für betriebseigene Zwecke verwenden. Die Urheberrechte liegen bei der KEB Automation KG und bleiben auch in vollem Umfang bestehen.

Dieses KEB-Produkt oder Teile davon können fremde Software, inkl. Freier und/oder Open Source Software enthalten. Sofern einschlägig, sind die Lizenzbestimmungen dieser Software in den Gebrauchsanleitungen enthalten. Die Gebrauchsanleitungen liegen Ihnen bereits vor, sind auf der Website von KEB zum Download frei verfügbar oder können bei dem jeweiligen KEB-Ansprechpartner gerne angefragt werden.

Andere Wort- und/oder Bildmarken sind Marken (™) oder eingetragene Marken (®) der jeweiligen Inhaber.

Inhaltsverzeichnis

Vorwort	3
Signalwörter und Auszeichnungen.....	3
Weitere Symbole.....	3
Gesetze und Richtlinien.....	4
Gewährleistung und Haftung.....	4
Unterstützung.....	4
Urheberrecht.....	4
Inhaltsverzeichnis	5
1 Grundlegende Sicherheitshinweise	9
1.1 Zielgruppe	9
1.2 Transport, Lagerung und sachgemäße Handhabung	10
1.3 Einbau und Aufstellung	11
1.4 Elektrischer Anschluss	12
1.4.1 EMV-gerechte Installation.....	13
1.4.2 Spannungsprüfung.....	13
1.4.3 Isolationsmessung.....	13
1.5 Inbetriebnahme und Betrieb	14
1.6 Wartung	16
1.7 Instandhaltung	16
1.8 Entsorgung	17
2 Produktbeschreibung	18
2.1 Bestimmungsgemäßer Gebrauch	18
2.1.1 Restgefahren.....	18
2.2 Nicht bestimmungsgemäßer Gebrauch	18
2.3 Produktmerkmale	19
2.4 Typenschlüssel	20
2.5 Typenschild	22
2.5.1 Konfigurierbare Optionen.....	23
3 Technische Daten	24
3.1 Betriebsbedingungen	24
3.1.1 Klimatische Umweltbedingungen.....	24
3.1.2 Mechanische Umweltbedingungen.....	25
3.1.3 Weitere Umweltbetriebsbedingungen.....	25
3.1.4 Elektrische Betriebsbedingungen.....	26
3.1.4.1 Geräteeinstufung.....	26
3.1.4.2 Elektromagnetische Verträglichkeit.....	26
3.2 Gerätedaten der 230 V-Geräte	27
3.2.1 Übersicht der 230 V-Geräte.....	27

3.2.2	Spannungs- und Frequenzangaben für 230V-Geräte.....	28
3.2.2.1	Beispiel zur Berechnung der möglichen Motorspannung für 230V.....	29
3.2.3	Ein- und Ausgangsströme / Überlast für 230V-Geräte.....	29
3.2.3.1	Überlastcharakteristik (OL) für 230V-Geräte.....	30
3.2.3.2	Frequenzabhängiger Maximalstrom (OL2) für 230V-Geräte.....	32
3.2.4	Verlustleistung bei Bemessungsbetrieb für 230V-Geräte.....	34
3.2.5	Absicherung für 230V-Geräte.....	35
3.3	Gerätedaten der 400V-Geräte.....	36
3.3.1	Übersicht der 400V-Geräte.....	36
3.3.2	Spannungs- und Frequenzangaben für 400V-Geräte.....	37
3.3.3	Ein- und Ausgangsströme/ Überlast für 400V-Geräte.....	38
3.3.2.1	Beispiel zur Berechnung der möglichen Motorspannung für 400V.....	38
3.3.3.1	Überlastcharakteristik (OL) für 400V-Geräte.....	39
3.3.3.2	Frequenzabhängiger Maximalstrom (OL2) 400V-Geräte.....	41
3.3.4	Übersicht der Gleichrichter für 400V-Geräte.....	44
3.3.5	Verlustleistung bei Bemessungsbetrieb 400V-Geräte.....	45
3.3.6	Absicherung für 400V-Geräte.....	45
3.3.6.1	Absicherung bei AC-Versorgung.....	45
3.3.6.2	Absicherung bei DC-Versorgung.....	46
3.3.6.3	Motorschutzschalter / Leistungsschalter.....	47
3.4	Allgemeine elektrische Daten.....	49
3.4.1	Schaltfrequenz und Temperatur.....	49
3.4.1.1	Schaltfrequenz und Temperatur der 230V-Geräte.....	49
3.4.1.2	Schaltfrequenz und Temperatur der 400V-Geräte.....	49
3.4.2	DC-Zwischenkreis / Bremstransistorfunktion.....	50
3.4.2.1	DC-Zwischenkreis / Bremstransistorfunktion der 230V-Geräte.....	51
3.4.2.2	DC-Zwischenkreis / Bremstransistorfunktion der 400V-Geräte.....	52
3.4.3	Unterbaubremswiderstände.....	52
3.4.4	Lüfter.....	53
3.4.4.1	Schaltverhalten der Lüfter.....	54
3.4.4.2	Schaltpunkte der Lüfter.....	54
4	Einbau.....	55
4.1	Abmessungen und Gewichte.....	55
4.1.1	Einbauversion Luftkühler.....	55
4.1.2	Einbauversion Fluidkühler (Wasser).....	56
4.1.3	Durchsteckversion Luftkühler IP20, IP54-ready.....	57
4.1.4	Durchsteckversion Fluidkühler (Wasser) IP20, IP54-ready.....	58
4.1.5	Durchsteckversion Fluidkühler (Öl) IP54-ready.....	59
4.2	Schaltschrankeinbau.....	60
4.2.1	Befestigungshinweise.....	60
4.2.2	Einbauabstände.....	61
4.2.3	Montage von IP54-ready Geräten.....	62

4.2.4 Schaltschranklüftung	63
4.2.5 Luftströme der Lüfter	63

5 Installation und Anschluss 64

5.1 Übersicht des COMBIVERT F6.....	64
--	-----------

5.2 Anschluss des Leistungsteils	67
---	-----------

5.2.1 Anschluss der Spannungsversorgung.....	67
--	----

5.2.1.1 Klemmleiste X1A	68
-------------------------------	----

5.2.2 Schutz- und Funktionserde	69
---------------------------------------	----

5.2.2.1 Schutzerdung	69
----------------------------	----

5.2.2.2 Funktionserdung.....	69
------------------------------	----

5.3 Netzanschluss	70
--------------------------------	-----------

5.3.1 Netzzuleitung.....	70
--------------------------	----

5.3.2 AC-Netzanschluss	70
------------------------------	----

5.3.2.1 AC-Versorgung 3-phasig	70
--------------------------------------	----

5.3.2.2 Hinweis zu harten Netzen	71
--	----

5.3.3 DC-Netzanschluss.....	72
-----------------------------	----

5.3.3.1 Klemmleiste X1A DC-Anschluss	72
--	----

5.3.3.2 DC-Versorgung.....	73
----------------------------	----

5.3.4 Anschluss des Motors	74
----------------------------------	----

5.3.4.1 Verdrahtung des Motors	74
--------------------------------------	----

5.3.4.2 Klemmleiste X1A Motoranschluss	75
--	----

5.3.4.3 Auswahl der Motorleitung	76
--	----

5.3.4.4 Motorleitungslänge und Leitungsgebundene Störgrößen bei AC-Versorgung	76
---	----

5.3.4.5 Motorleitungslänge bei Parallelbetrieb von Motoren	77
--	----

5.3.4.6 Motorleitungsquerschnitt	77
--	----

5.3.4.7 Verschaltung des Motors.....	77
--------------------------------------	----

5.3.4.8 Anschluss der Bremsenansteuerung und der Temperaturüberwachung (X1C)	78
--	----

5.3.5 Anschluss und Verwendung von Bremswiderständen.....	80
---	----

5.3.5.1 Klemmleiste X1A Anschluss Bremswiderstand	81
---	----

5.3.5.2 Verwendung eigensicherer Bremswiderstände	82
---	----

5.3.5.3 Verwendung nicht eigensicherer Bremswiderstände	82
---	----

5.3.6 DC-Verbund.....	83
-----------------------	----

5.4 Zubehör	85
--------------------------	-----------

5.4.1 Filter und Drosseln	85
---------------------------------	----

5.4.2 Schirmauflageblech Anbausatz	85
--	----

5.4.3 Dichtung IP54-ready Geräte.....	85
---------------------------------------	----

5.4.4 Nebenbaubremswiderstände	86
--------------------------------------	----

6 Betrieb von flüssigkeitsgekühlten Geräten..... 87

6.1 Wassergekühlte Geräte.....	87
---------------------------------------	-----------

6.1.1 Kühlkörper und Betriebsdruck	87
--	----

6.1.2 Materialien im Kühlkreislauf	87
6.1.3 Anforderungen an das Kühlmittel	88
6.1.4 Anschluss des Kühlsystems	90
6.1.5 Kühlmitteltemperatur und Betauung	91
6.1.5.1 Betauung	91
6.1.5.2 Zuführung temperierter Kühlflüssigkeit	91
6.1.6 Zulässiger Volumenstrom bei Wasserkühlung	92
6.1.7 Kühlmittelerwärmung	93
6.1.8 Typischer Druckverlust des Kühlkörpers	94
6.2 Ölgekühlte Geräte	95
6.2.1 Kühlkörper und Betriebsdruck für ölgekühlte Geräte	95
6.2.2 Anforderungen an das Öl	95
6.2.3 Anschluss des Ölkühlsystems	96
6.2.4 Zulässiger Volumenstrom bei Öl	96
6.2.5 Kühlmitteltemperatur und Betauung bei Öl	97
6.2.5.1 Betauung	97
6.2.5.2 Zuführung temperiertes Öl	98
7 Abnahmen und Zulassungen	99
7.1 CE-Kennzeichnung	99
7.2 Maritime Ausführung	99
7.3 UL-Zertifizierung	100
7.4 Weitere Informationen und Dokumentation	102
8 Änderungshistorie	103
Glossar	104
Abbildungsverzeichnis	106
Tabellenverzeichnis	107

1 Grundlegende Sicherheitshinweise

Die Produkte sind nach dem Stand der Technik und anerkannten sicherheitstechnischen Regeln entwickelt und gebaut. Dennoch können bei der Verwendung funktionsbedingt Gefahren für Leib und Leben des Benutzers oder Dritter bzw. Schäden an der Maschine und anderen Sachwerten entstehen.

Die folgenden Sicherheitshinweise sind vom Hersteller für den Bereich der elektrischen Antriebstechnik erstellt worden. Sie können durch örtliche, länder- oder anwendungsspezifische Sicherheitsvorschriften ergänzt werden. Sie bieten keinen Anspruch auf Vollständigkeit. Die Nichtbeachtung der Sicherheitshinweise durch den Kunden, Anwender oder sonstigen Dritten führt zum Verlust aller dadurch verursachten Ansprüche gegen den Hersteller.

ACHTUNG



Gefahren und Risiken durch Unkenntnis.

- ▶ Lesen Sie die Gebrauchsanleitung!
- ▶ Beachten Sie die Sicherheits- und Warnhinweise!
- ▶ Fragen Sie bei Unklarheiten nach!

1.1 Zielgruppe

Diese Gebrauchsanleitung ist ausschließlich für Elektrofachpersonal bestimmt. Elektrofachpersonal im Sinne dieser Anleitung muss über folgende Qualifikationen verfügen:

- Kenntnis und Verständnis der Sicherheitshinweise.
- Fertigkeiten zur Aufstellung und Montage.
- Inbetriebnahme und Betrieb des Produktes.
- Verständnis über die Funktion in der eingesetzten Maschine.
- Erkennen von Gefahren und Risiken der elektrischen Antriebstechnik.
- Kenntnis über *VDE 0100*.
- Kenntnis über nationale Unfallverhütungsvorschriften (z.B. *DGUV Vorschrift 3*).

⚠ GEFAHR



Eingriffe durch unbefugtes Personal!

Lebensgefahr durch elektrischen Schlag und Fehlfunktionen!

- ▶ Modifikation oder Instandsetzung ist nur durch von KEB autorisiertem Fachpersonal zulässig.

1.2 Transport, Lagerung und sachgemäße Handhabung

Der Transport ist durch entsprechend unterwiesene Personen unter Beachtung der in dieser Anleitung angegebenen Umweltbedingungen durchzuführen. Die Antriebsstromrichter sind vor unzulässiger Beanspruchung zu schützen.



Transport von Antriebsstromrichtern mit einer Kantenlänge >75 cm

Der Transport per Gabelstapler ohne geeignete Hilfsmittel kann zu einer Durchbiegung des Kühlkörpers führen. Dies führt zur vorzeitigen Alterung bzw. Zerstörung interner Bauteile.

- ▶ Antriebsstromrichter auf geeigneten Paletten transportieren.
- ▶ Antriebsstromrichter nicht stapeln oder mit anderen schweren Gegenständen belasten.

ACHTUNG

Beschädigung der Kühlmittelanschlüsse

Abknicken der Rohre!

- ▶ Das Gerät niemals auf die Kühlmittelanschlüsse abstellen!

ACHTUNG

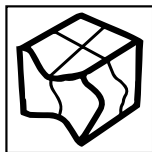

Verhalten bei Transportschäden

- ▶ Überprüfen Sie das Gerät bei Warenannahme auf Transportschäden wie Deformationen oder lose Teile.
- ▶ Bei einer Beschädigung setzen Sie sich unverzüglich mit dem Transporteur in Verbindung.
- ▶ Nehmen Sie das Gerät bei Transportschäden nicht in Betrieb!



Produkt enthält elektrostatisch gefährdete Bauelemente.

- ▶ Berührung vermeiden.
- ▶ ESD-Schutzkleidung tragen.

Lagern Sie das Produkt nicht

- in der Umgebung von aggressiven und/oder leitfähigen Flüssigkeiten oder Gasen.
- in Bereichen mit direkter Sonneneinstrahlung.
- außerhalb der angegebenen Umweltbedingungen.

1.3 Einbau und Aufstellung

GEFAHR



Nicht in explosionsgefährdeter Umgebung betreiben!

- ▶ Das Produkt ist nicht für den Einsatz in explosionsgefährdeter Umgebung vorgesehen.

VORSICHT



Bauartbedingte Kanten und hohes Gewicht!

Quetschungen und Prellungen!

- ▶ Nie unter schwebende Lasten treten.
- ▶ Sicherheitsschuhe tragen.
- ▶ Produkt beim Einsatz von Hebwerkzeugen entsprechend sichern.

Um Schäden am und im Produkt vorzubeugen:

- Darauf achten, dass keine Bauelemente verbogen und/oder Isolationsabstände verändert werden.
- Bei mechanischen Defekten darf das Produkt nicht in Betrieb genommen werden. Die Einhaltung angewandter Normen ist nicht mehr gewährleistet.
- Es darf keine Feuchtigkeit oder Nebel in das Produkt eindringen.
- Das Eindringen von Staub ist zu vermeiden. Bei Einbau in ein staubdichtes Gehäuse ist auf ausreichende Wärmeabfuhr zu achten.
- Einbaulage und Mindestabstände zu umliegenden Elementen beachten. Lüftungsöffnungen nicht verdecken.
- Produkt entsprechend der angegebenen Schutzart montieren.
- Achten Sie darauf, dass bei der Montage und Verdrahtung keine Kleinteile (Bohrspäne, Schrauben usw.) in das Produkt fallen. Dies gilt auch für mechanische Komponenten, die während des Betriebes Kleinteile verlieren können.
- Geräteanschlüsse auf festen Sitz prüfen, um Übergangswiderstände und Funkenbildung zu vermeiden.
- Produkt nicht begehen.
- Die Sicherheitshinweise sind aufzubewahren!

1.4 Elektrischer Anschluss

⚠ GEFAHR

Elektrische Spannung an Klemmen und im Gerät!

Lebensgefahr durch Stromschlag!



- ▶ Niemals am offenen Gerät arbeiten oder offen liegende Teile berühren.
- ▶ Bei jeglichen Arbeiten am Gerät Versorgungsspannung abschalten, gegen Wiedereinschalten sichern und Spannungsfreiheit an den Eingangsklemmen durch Messung feststellen.
- ▶ Warten bis alle Antriebe zum Stillstand gekommen sind, damit keine generatorische Energie erzeugt werden kann.
- ▶ Kondensatorentladezeit (5 Minuten) abwarten. Spannungsfreiheit an den Anschlussklemmen durch Messung feststellen.
- ▶ Sofern Personenschutz gefordert ist, für Antriebsstromrichter geeignete Schutzvorrichtungen einbauen.
- ▶ Vorgeschaltete Schutzeinrichtungen niemals, auch nicht zu Testzwecken überbrücken.
- ▶ Schutzleiter immer an Antriebsstromrichter und Motor anschließen.
- ▶ Zum Betrieb alle erforderlichen Abdeckungen und Schutzvorrichtungen anbringen.
- ▶ Schaltschrank im Betrieb geschlossen halten.
- ▶ Fehlerstrom: Dieses Produkt kann einen Gleichstrom im Schutzleiter verursachen. Wo für den Schutz im Falle einer direkten oder indirekten Berührung eine Fehlerstrom-Schutzeinrichtung (RCD) oder ein Fehlerstrom-Überwachungsgerät (RCM) verwendet wird, ist auf der Stromversorgungsseite dieses Produktes nur ein RCD oder RCM vom Typ B zulässig.
- ▶ Antriebsstromrichter mit einem Ableitstrom $> 3,5$ mA Wechselstrom (10 mA Gleichstrom) sind für einen ortsfesten Anschluss bestimmt. Schutzleiter sind gemäß den örtlichen Bestimmungen für Ausrüstungen mit hohen Ableitströmen nach *EN 61800-5-1*, *EN 60204-1* oder *VDE 0100* auszulegen.



Wenn beim Errichten von Anlagen Personenschutz gefordert ist, müssen für Antriebsstromrichter geeignete Schutzvorrichtungen benutzt werden.

www.keb.de/fileadmin/media/Techinfo/dr/tn/ti_dr_tn-rcd-00008_de.pdf



Anlagen, in die Antriebsstromrichter eingebaut sind, müssen ggf. mit zusätzlichen Überwachungs- und Schutzvorrichtungen gemäß den jeweils gültigen Sicherheitsbestimmungen, z.B. Gesetz über technische Arbeitsmittel, Unfallverhütungsvorschriften usw. ausgerüstet werden. Diese Hinweise sind auch bei CE gekennzeichneten Antriebsstromrichtern stets zu beachten.

Für einen störungsfreien und sicheren Betrieb sind folgende Hinweise zu beachten:

- Die elektrische Installation ist nach den einschlägigen Vorschriften durchzuführen.
- Leitungsquerschnitte und Sicherungen sind entsprechend der angegebenen Minimal-/ Maximalwerte für die Anwendung durch den Anwender zu dimensionieren.
- Der Anschluss der Antriebsstromrichter ist nur an symmetrische Netze mit einer Spannung Phase (L1, L2, L3) gegen Nulleiter/Erde (N/PE) von maximal 300 V zulässig.
- Der Errichter von Anlagen oder Maschinen hat sicherzustellen, dass bei einem vorhandenen oder neu verdrahteten Stromkreis mit PELV die Forderungen erfüllt bleiben.
- Bei Antriebsstromrichtern ohne sichere Trennung vom Versorgungskreis (gemäß [EN 61800-5-1](#)) sind alle Steuerleitungen in weitere Schutzmaßnahmen (z.B. doppelt isoliert oder abgeschirmt, geerdet und isoliert) einzubeziehen.
- Bei Verwendung von Komponenten, die keine potenzialgetrennten Ein-/Ausgänge verwenden, ist es erforderlich, dass zwischen den zu verbindenden Komponenten Potenzialgleichheit besteht (z.B. durch Ausgleichsleitung). Bei Missachtung können die Komponenten durch Ausgleichströme zerstört werden.

1.4.1 EMV-gerechte Installation

Die Einhaltung der durch die EMV-Gesetzgebung geforderten Grenzwerte liegt in der Verantwortung des Kunden.



Hinweise zur EMV-gerechten Installation sind hier zu finden.

www.keb.de/fileadmin/media/Manuals/dr/emv/0000ndb0000.pdf



1.4.2 Spannungsprüfung

Eine Prüfung mit AC-Spannung (gemäß [EN 60204-1](#) Kapitel 18.4) darf nicht durchgeführt werden, da eine Gefährdung für die Leistungshalbleiter im Antriebsstromrichter besteht.



Aufgrund der Funkentstörkondensatoren wird sich der Prüfgenerator sofort mit Stromfehler abschalten.



Nach [EN 60204-1](#) ist es zulässig, bereits getestete Komponenten abzuklemmen. Antriebsstromrichter der KEB Automation KG werden gemäß Produktnorm zu 100% spannungsgeprüft ab Werk geliefert.

1.4.3 Isolationsmessung

Eine Isolationsmessung (gemäß [EN 60204-1](#) Kapitel 18.3) mit DC 500V ist zulässig, wenn alle Anschlüsse im Leistungsteil (netzgebundenes Potenzial) und alle Steueranschlüsse mit PE gebrückt sind. Der Isolationswiderstand des jeweiligen Produkts ist in den technischen Daten zu finden.

1.5 Inbetriebnahme und Betrieb

Die Inbetriebnahme (d.h. die Aufnahme des bestimmungsgemäßen Betriebes) ist solange untersagt, bis festgestellt wurde, dass die Maschine den Bestimmungen der Maschinenrichtlinie entspricht; *EN 60204-1* ist zu beachten.

⚠️ WARNUNG

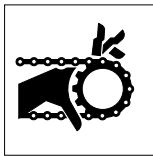

Softwareschutz und Programmierung!

Gefährdung durch ungewolltes Verhalten des Antriebes!

- ▶ Insbesondere bei Erstinbetriebnahme oder Austausch des Antriebsstromrichters prüfen, ob Parametrierung zur Applikation passt.
- ▶ Die alleinige Absicherung einer Anlage durch Softwareschutzfunktionen ist nicht ausreichend. Unbedingt vom Antriebsstromrichter unabhängige Schutzmaßnahmen (z.B. Endschalter) installieren.
- ▶ Motoren gegen selbsttätigen Anlauf sichern.

⚠️ VORSICHT



Hohe Temperaturen an Kühlkörper und Kühlflüssigkeit!

Verbrennung der Haut!

- ▶ Heiße Oberflächen berührungssicher abdecken.
- ▶ Falls erforderlich, Warnschilder an der Anlage anbringen.
- ▶ Oberfläche und Kühlflüssigkeitsleitungen vor Berührung prüfen.
- ▶ Vor jeglichen Arbeiten Gerät abkühlen lassen.

- Während des Betriebes sind alle Abdeckungen und Türen geschlossen zu halten.
- Nur für das Gerät zugelassenes Zubehör verwenden.
- Anschlusskontakte, Stromschienen oder Kabelenden nie berühren.

⚠️ WARNUNG



Auslösen von Überstromschutzeinrichtungen

Brandgefahr oder elektrischer Schlag!

- ▶ Das Auslösen einer Überstromschutzeinrichtung ist ein Hinweis auf eine Überlast oder einen Kurzschluss. Das Ansprechen eines RCD ist ein Hinweis auf einen Fehlerstrom.
- ▶ Um das Risiko eines Brandes oder eines elektrischen Schlags zu verringern, sollten stromführende Teile und andere Komponenten des Reglers geprüft und bei Beschädigung ersetzt werden.
- ▶ Bei verbrannten Kontakten eines Überlastrelais muss das komplette Relais ausgetauscht werden.

⚠ VORSICHT

Hoher Schalldruckpegel während des Betriebs!

Hörschäden möglich!

► Gehörschutz tragen!

ACHTUNG

Dauerbetrieb (S1) mit Auslastung > 60% oder Motorbemessungsleistung ab 55kW!

Vorzeitige Alterung der Elektrolytkondensatoren!

► Netzdrossel mit $U_k = 4\%$ einsetzen.



Sofern ein Antriebsstromrichter mit Elektrolytkondensatoren im Gleichspannungszwischenkreis länger als ein Jahr nicht in Betrieb war, beachten Sie folgende Hinweise.

www.keb.de/fileadmin/media/Techinfo/dr/tn/ti_dr_tn-format-capacitors-00009_de.pdf

**Schalten am Ausgang**

Bei Einzelantrieben ist das Schalten zwischen Motor und Antriebsstromrichter während des Betriebes zu vermeiden, da es zum Ansprechen der Schutzeinrichtungen führen kann. Ist das Schalten nicht zu vermeiden, muss die Funktion „Drehzahlsuche“ aktiviert sein. Diese darf erst nach dem Schließen des Motorschützes eingeleitet werden (z.B. durch Schalten der Reglerfreigabe).

Bei Mehrmotorenantrieben ist das Zu- und Abschalten zulässig, wenn mindestens ein Motor während des Schaltvorganges zugeschaltet ist. Der Antriebsstromrichter ist auf die auftretenden Anlaufströme zu dimensionieren.

Wenn der Motor bei einem Neustart (Netz ein) des Antriebsstromrichters noch läuft (z.B. durch große Schwungmassen), muss die Funktion „Drehzahlsuche“ aktiviert sein.

Schalten am Eingang

Bei Applikationen, die zyklisches Aus- und Einschalten des Antriebsstromrichters erfordern, muss nach dem letzten Einschalten eine Zeit von mindestens 5 min vergangen sein. Werden kürzere Taktzeiten benötigt, setzen Sie sich bitte mit der KEB Automation KG in Verbindung.

Kurzschlussfestigkeit

Die Antriebsstromrichter sind bedingt kurzschlussfest. Nach dem Zurücksetzen der internen Schutzeinrichtungen ist die bestimmungsgemäße Funktion gewährleistet.

Ausnahmen:

- Treten am Ausgang wiederholt Erd- oder Kurzschlüsse auf, kann dies zu einem Defekt am Gerät führen.
- Tritt ein Kurzschluss während des generatorischen Betriebes (zweiter bzw. vierter Quadrant, Rückspeisung in den Zwischenkreis) auf, kann dies zu einem Defekt am Gerät führen.

1.6 Wartung

Die folgenden Wartungsarbeiten sind nach Bedarf, mindestens jedoch einmal pro Jahr, durch autorisiertes und eingewiesenes Personal durchzuführen.

- ▶ Anlage auf lose Schrauben und Stecker überprüfen und ggf. festziehen.
- ▶ Antriebsstromrichter von Schmutz und Staubablagerungen befreien. Dabei besonders auf Kühlrippen und Schutzgitter von Ventilatoren achten.
- ▶ Ab- und Zuluftfilter vom Schaltschrank überprüfen bzw. reinigen.
- ▶ Funktion der Ventilatoren des Antriebsstromrichters überprüfen. Bei hörbaren Vibrationen oder Quietschen sind die Ventilatoren zu ersetzen.
- ▶ Bei flüssigkeitsgekühlten Antriebsstromrichtern ist eine Sichtprüfung des Kühlkreislaufs auf Dichtigkeit und Korrosion durchzuführen. Soll eine Anlage für einen längeren Zeitraum abgeschaltet werden, ist der Kühlkreislauf vollständig zu entleeren. Bei Temperaturen unter 0°C muss der Kühlkreislauf zusätzlich mit Druckluft ausgeblasen werden.

1.7 Instandhaltung

Bei Betriebsstörungen, ungewöhnlichen Geräuschen oder Gerüchen informieren Sie eine dafür zuständige Person!

GEFAHR



Unbefugter Austausch, Reparatur und Modifikationen!

Unvorhersehbare Fehlfunktionen!

- ▶ Die Funktion des Antriebsstromrichters ist von seiner Parametrierung abhängig. Niemals ohne Kenntnis der Applikation austauschen.
- ▶ Modifikation oder Instandsetzung ist nur durch von der KEB Automation KG autorisiertem Personal zulässig.
- ▶ Nur originale Herstellerteile verwenden.
- ▶ Zuwiderhandlung hebt die Haftung für daraus entstehende Folgen auf.

Im Fehlerfall wenden Sie sich an den Maschinenhersteller. Nur dieser kennt die Parametrierung des eingesetzten Antriebsstromrichters und kann ein entsprechendes Ersatzgerät liefern oder die Instandhaltung veranlassen.

1.8 Entsorgung

Elektronische Geräte der KEB Automation KG sind für die professionelle, gewerbliche Weiterverarbeitung bestimmt (sog. B2B-Geräte).

Hersteller von B2B-Geräten sind verpflichtet, Geräte, die nach dem 14.08.2018 hergestellt wurden, zurückzunehmen und zu verwerten. Diese Geräte dürfen grundsätzlich nicht an kommunalen Sammelstellen abgegeben werden.



Sofern keine abweichende Vereinbarung zwischen Kunde und KEB getroffen wurde oder keine abweichende zwingende gesetzliche Regelung besteht, können so gekennzeichnete KEB-Produkte zurückgegeben werden. Firma und Stichwort zur Rückgabestelle sind u.a. Liste zu entnehmen. Versandkosten gehen zu Lasten des Kunden. Die Geräte werden daraufhin fachgerecht verwertet und entsorgt.

In der folgenden Tabelle sind die Eintragsnummern länderspezifisch aufgeführt. KEB Adressen finden Sie auf unserer Webseite.

Rücknahme durch	WEEE-Registrierungsnr.	Stichwort:
Deutschland		
KEB Automation KG	EAR: DE12653519	Stichwort „Rücknahme WEEE“
Frankreich		
RÉCYLUM - Recycle point	ADEME: FR021806	Mots clés „KEB DEEE“
Italien		
COBAT	AEE: (IT) 19030000011216	Parola chiave „Ritiro RAEE“
Österreich		
KEB Automation GmbH	ERA: 51976	Stichwort „Rücknahme WEEE“
Spanien		
KEB Automation KG	RII-AEE: 7427	Palabra clave "Retirada RAEE"
Tschechische Republik		
KEB Automation KG	RETELA: 09281/20-ECZ	Klíčové slovo "Zpětný odběr OEEZ"
Slowakei		
KEB Automation KG	ASEKOL: RV22EEZ0000421	Klíčové slovo: "Spätný odber OEEZ"

Die Verpackung ist dem Papier- und Kartonage-Recycling zuzuführen.

2 Produktbeschreibung

Bei der Gerätereihe COMBIVERT F6 handelt es sich um Antriebsstromrichter mit Funktionaler Sicherheit, die für den Betrieb an synchronen und asynchronen Motoren optimiert sind.

Es stehen diverse Sicherheitsfunktionen für verschiedene Anwendungen zur Verfügung. Durch ein Feldbusmodul kann er an unterschiedlichen Feldbussystemen betrieben werden. Die Steuerkarte verfügt über ein systemübergreifendes Bedienkonzept.

Der COMBIVERT erfüllt die Anforderungen der Maschinenrichtlinie. Die möglichen Funktionen sind über eine Bauartprüfung zertifiziert.

Der COMBIVERT ist ein Produkt mit eingeschränkter Erhältlichkeit nach [EN 61800-3](#). Dieses Produkt kann im Wohnbereich Funkstörungen verursachen. In diesem Fall kann es für den Betreiber erforderlich sein, entsprechende Maßnahmen durchzuführen.

Es sind die Maschinenrichtlinie, EMV-Richtlinie, Niederspannungsrichtlinie sowie weitere Richtlinien und Verordnungen zu beachten.

2.1 Bestimmungsgemäßer Gebrauch

Der COMBIVERT dient ausschließlich zur Steuerung und Regelung von Drehstrommotoren. Er ist zum Einbau in elektrische Anlagen oder Maschinen in der Industrie bestimmt.

Die technischen Daten sowie die Angaben zu Anschlussbedingungen sind dem Typenschild und der Gebrauchsanleitung zu entnehmen und unbedingt einzuhalten.

Die bei der KEB Automation KG eingesetzten Halbleiter und Bauteile sind für den Einsatz in industriellen Produkten entwickelt und ausgelegt.

Einschränkung

Wenn das Produkt in Maschinen eingesetzt wird, die unter Ausnahmebedingungen arbeiten, lebenswichtige Funktionen, lebenserhaltende Maßnahmen oder eine außergewöhnliche Sicherheitsstufe erfüllen, ist die erforderliche Zuverlässigkeit und Sicherheit durch den Maschinenbauer sicherzustellen und zu gewährleisten.

2.1.1 Restgefahren

Trotz bestimmungsgemäßen Gebrauch kann der Antriebsstromrichter im Fehlerfall, bei falscher Parametrierung, durch fehlerhaften Anschluss oder nicht fachmännische Eingriffe und Reparaturen unvorhersehbare Betriebszustände annehmen. Dies können sein:

- Falsche Drehrichtung
- Zu hohe Motordrehzahl
- Motor läuft in die Begrenzung
- Motor kann auch im Stillstand unter Spannung stehen
- Automatischer Anlauf

2.2 Nicht bestimmungsgemäßer Gebrauch

Der Betrieb anderer elektrischer Verbraucher ist untersagt und kann zur Zerstörung der Geräte führen. Der Betrieb unserer Produkte außerhalb der in den technischen Daten angegebenen Grenzwerte führt zum Verlust jeglicher Schadensersatzansprüche.

2.3 Produktmerkmale

Diese Gebrauchsanleitung beschreibt die Leistungsteile folgender Geräte:

Gerätetyp:	Antriebsstromrichter
Serie:	COMBIVERT F6
Leistungsbereich:	22 kW / 230 V 22...55 kW / 400 V
Gehäuse:	4

Der COMBIVERT F6 zeichnet sich durch die folgenden Merkmale aus:

- Betrieb von Drehstromasynchronmotoren und Drehstromsynchronmotoren, jeweils in den Betriebsarten gesteuert oder geregelt mit und ohne Drehzahlrückführung
- Folgende Feldbussysteme werden unterstützt:
EtherCAT, VARAN, PROFINET, POWERLINK oder CAN
- Systemübergreifendes Bedienkonzept
- Großer Betriebstemperaturbereich
- Geringe Schaltverluste durch IGBT-Leistungsteil
- Geringe Geräusentwicklung durch hohe Schaltfrequenzen
- Verschiedene Kühlkörperkonzepte
- Temperaturgesteuerte Lüfter, leicht austauschbar
- Zum Schutz von Getrieben sind Momentengrenzen sowie S-Kurven einstellbar
- Generelle Schutzfunktionen der COMBIVERT Serie gegen Überstrom, Überspannung, Erdschluss und Übertemperatur
- Analoge Ein- und Ausgänge, digitale Ein- und Ausgänge, Relaisausgang (potentialfrei), Bremsenansteuerung und -versorgung, Motorschutz durch I²t, KTY- oder PTC-Eingang, zwei Geberschnittstellen, Diagnoseschnittstelle, Feldbusschnittstelle (abhängig von der Steuerkarte)
- Integrierte Sicherheitsfunktion nach [EN 61800-5-2](#)

2.4 Typenschlüssel

x x F 6 x x x - x x x x

Kühlkörperausführung	1: Lufterkühler, Einbauversion
	2: Fluidkühler (Wasser), Einbauversion
	3: Lufterkühler, Durchsteckversion IP54-ready
	4: Fluidkühler (Wasser), Durchsteckversion IP54-ready
	5: Lufterkühler, Durchsteckversion IP20
	6: Fluidkühler (Wasser), Durchsteckversion IP54-ready, Unterbaubremswiderstände
	7: Fluidkühler (Öl), Durchsteckversion IP54-ready
	8: Fluidkühler (Öl), Durchsteckversion IP54-ready, Unterbaubremswiderstände
	9: Fluidkühler (Wasser), Einbauversion, Unterbaubremswiderstände
	A: Fluidkühler (Wasser), Einbauversion, High-Performance, Unterbaubremswiderstände
	B: Fluidkühler (Wasser), Durchsteckversion IP54-ready, High-Performance, Unterbaubremswiderstände
	C: Lufterkühler, Einbauversion, Version 2
	D: Lufterkühler, Einbauversion, High-Performance
	E: Fluidkühler (Wasser), Einbauversion, High-Performance
	F: Lufterkühler, Durchsteckversion IP54-ready, High-Performance
G: Fluidkühler (Wasser), Durchsteckversion IP54-ready, High-Performance	
H: Lufterkühler, Konvektion, Durchsteckversion IP54-ready	

Steuerkartenvariante	APPLIKATION
	1: Multi Encoder Interface, CAN ^{® 2)} , Real-Time Ethernetbusmodul ³⁾
	B: Multi Encoder Interface, CAN ^{® 2)} , Real-Time Ethernetbusmodul ³⁾ , Alternative Klemme
	KOMPAKT
	1: Multi Encoder Interface, CAN ^{® 2)} , STO, EtherCAT ^{® 1)}
	2: Multi Encoder Interface, CAN ^{® 2)} , STO, VARAN
	PRO
	0: Kein Encoder, CAN ^{® 2)} , Real-Time Ethernetschnittstelle ³⁾
	1: Multi Encoder Interface, CAN ^{® 2)} , Real-Time Ethernetschnittstelle ³⁾
	3: Multi Encoder Interface, CAN ^{® 2)} , Real-Time Ethernetschnittstelle ³⁾ , RS485-potentialfrei
	4: Kein Encoder, CAN ^{® 2)} , Real-Time Ethernetschnittstelle ³⁾ , Sicheres Relais
	5: Multi Encoder Interface, CAN ^{® 2)} , Real-Time Ethernetschnittstelle ³⁾ , Sicheres Relais
B: Multi Encoder Interface, CAN ^{® 2)} , Real-Time Ethernetschnittstelle ³⁾ , Alternative Klemme	

weiter auf nächster Seite

x x	F 6	x	x	x	-x	x	x	x
		Schaltfrequenz, Softwarestromgrenze, Abschaltstrom		0:	2 kHz / 125% / 150%	8:	2 kHz / 180% / 216%	
				1:	4 kHz / 125% / 150%	9:	4 kHz / 180% / 216%	
				2:	8 kHz / 125% / 150%	A:	8 kHz / 180% / 216%	
				3:	16 kHz / 125% / 150%	B:	8 kHz / HSD	
				4:	2 kHz / 150% / 180%	C:	6 kHz / HSD	
				5:	4 kHz / 150% / 180%	D:	Sonderschaltfrequenz / Überlast	
				6:	8 kHz / 150% / 180%	E:	Sondergerät	
				7:	16 kHz / 150% / 180%			
		Spannung/ Anschlussart		1:	3ph 230 V AC/DC mit Bremstransistor			
				2:	3ph 230 V AC/DC ohne Bremstransistor			
				3:	3ph 400 V AC/DC mit Bremstransistor			
				4:	3ph 400 V AC/DC ohne Bremstransistor			
				A:	3ph 400 V AC/DC inkl. GTR7 / max. Gleichrichter / max. Vorladung			
		B:	3ph 400 V AC/DC ohne GTR7 / max. Gleichrichter / max. Vorladung					
		C:	3ph 400 V AC/DC GTR7-Variante 2					
		D:	3ph 400 V AC/DC GTR7-Variante 2 / max. Gleichrichter / max. Vorladung					
		Gehäuse		2...9				
		Ausstattung		1: Sicherheitsmodul Typ 1 / STO bei Steuerungstyp K				
				3: Sicherheitsmodul Typ 3				
				4: Sicherheitsmodul Typ 4				
				5: Sicherheitsmodul Typ 5				
		Steuerungstyp		A: APPLIKATION				
				K: KOMPAKT				
				P: PRO				
		Baureihe		COMBIVERT F6				
		Gerätegröße		10...33				

Tabelle 1: Typenschlüssel

- 1) EtherCAT® ist eine eingetragene Marke und patentierte Technologie, lizenziert durch die Beckhoff Automation GmbH, Deutschland.
- 2) CANopen® ist eine eingetragene Marke der CAN in AUTOMATION - International Users and Manufacturers Group e.V.
- 3) Das Real-Time Ethernetbusmodul / die Real-Time Ethernetschnittstelle enthält diverse Feldbussteuerungen welche sich per Software (Parameter fb68) einstellen lassen.



Der Typenschlüssel dient nicht als Bestellcode, sondern ausschließlich zur Identifikation!

2.5 Typenschild

The image shows a typical KEB motor nameplate with the following text and features:

- 1**: Logo of the manufacturer's series (FS).
- 2**: "Made in Germany by KEB Automation KG 32983 Bambrügge".
- 3**: Input specifications: AC 3 PH 50/60Hz, 400V/66A, UL: 480V/277V/71A.
- 4**: Output specifications: AC 3 PH D...ULn/60A, UL: 65A, 42kVA, 0...599Hz, IP20.
- 5**: Material No. 00F6000-CMAT/20F6K13-3413 (1W).
- 6**: Configurable options: 6W008 AK17 LIM WSTD PSTD LSTD.
- 7**: Interleaved 2/5 barcode with number 306908465 / 2268568 / 2020/36/0010.
- 8**: Serial, order, and production information: E167544.
- 9**: UL certification logo.
- 10**: Recycling symbol with text "ULTRACONFORMANT (UL 9500)".
- 11**: FS certification logo.
- 12**: CE certification logo.

Legende

1	Gerätereihe
2	Herstelleridentifikation
3	Technische Daten Eingang
4	Technische Daten Ausgang
5	Materialnummer, Basisgerät => „2.4 Typenschlüssel“, KEB-interne Versionsnummer
6	Konfigurierbare Optionen oder Kundenmaterialnummer-/version => „2.5.1 Konfigurierbare Optionen“
7	Barcode Interleaved 2/5 (Seriennummer)
8	Serien-, Auftragsnummer; Herstellungsjahr und -woche; Werk
9	UL-Zertifizierung
10	Entsorgungshinweis
11	FS-Zertifizierung
12	CE-Zertifizierung

Abbildung 1: Typenschild (exemplarisch)

2.5.1 Konfigurierbare Optionen

Merkmale	Merkmalswerte	Beschreibung
Software	SWxxx ¹⁾	Softwarestand des Antriebsstromrichters
Zubehör	Axxx ¹⁾	Gewähltes Zubehör
	NAK	Kein Zubehör
Ausgangsfrequenz- freischaltung	LIM	Begrenzung auf 599 Hz
	ULO	> 599 Hz freigeschaltet
Gewährleistung	WSTD	Gewährleistung - Standard
	Wxxx ¹⁾	Gewährleistungsverlängerung
Parametrierung	PSTD	Parametrierung - Standard
	Pxxx ¹⁾	Parametrierung - Kundespezifisch
Typenschildlogo	LSTD	Logo - Standard
	Lxxx ¹⁾	Logo - Kundespezifisch
<i>Abbildung 2: Konfigurierbare Optionen</i>		

¹⁾ „x“ steht für einen variablen Wert.

3 Technische Daten

Sofern nicht anders gekennzeichnet, beziehen sich alle elektrischen Daten im folgenden Kapitel auf ein 3-phasiges Wechselspannungsnetz.

3.1 Betriebsbedingungen

3.1.1 Klimatische Umweltbedingungen

Lagerung		Norm	Klasse	Bemerkungen
Umgebungstemperatur		EN 60721-3-1	1K4	-25...55 °C
Relative Luftfeuchte		EN 60721-3-1	1K3	5...95 % (ohne Kondensation)
Lagerungshöhe		–	–	Max. 3000 m über NN
Transport		Norm	Klasse	Bemerkungen
Umgebungstemperatur		EN 60721-3-2	2K3	-25...70 °C
Relative Luftfeuchte		EN 60721-3-2	2K3	95 % bei 40 °C (ohne Kondensation)
Betrieb		Norm	Klasse	Bemerkungen
Umgebungstemperatur		EN 60721-3-3	3K3	5...40 °C (erweitert auf -10...45 °C) ¹⁾
Kühlmitteleintritts- temperatur	Luft	–	–	5...40 °C (erweitert auf -10...45 °C)
	Wasser ²⁾	–	–	5...40 °C
	Öl	–	–	40...55 °C
Relative Luftfeuchte		EN 60721-3-3	3K3	5...85 % (ohne Kondensation)
Bau- und Schutzart		EN 60529	IP20	Schutz gegen Fremdkörper > ø12,5 mm Kein Schutz gegen Wasser Nichtleitfähige Verschmutzung, gelegentliche Betauung wenn PDS außer Betrieb ist. Antriebsstromrichter generell, ausgenom- men Leistungsanschlüsse und Lüftereinheit (IPxxA)
Aufstellhöhe		–	–	Max. 2000 m über NN • Ab 1000 m ist eine Leistungsreduzierung von 1 % pro 100 m zu berücksichtigen. • Ab 2000 m hat die Steuerkarte zum Netz nur noch Basisisolation. Es sind zusätzli- che Maßnahmen bei der Verdrahtung der Steuerung vorzunehmen.

Tabelle 2: Klimatische Umweltbedingungen

¹⁾ Für maritime Ausführung mit Derating +5...+55 °C möglich.

²⁾ Hinweise zum Kühlmittel beachten => „6.1.3 Anforderungen an das Kühlmittel“

3.1.2 Mechanische Umweltbedingungen

Lagerung	Norm	Klasse	Bemerkungen
Schwingungsgrenzwerte	EN 60721-3-1	1M2	Schwingungsamplitude 1,5 mm (2...9Hz) Beschleunigungsamplitude 5 m/s ² (9...200 Hz)
Schockgrenzwerte	EN 60721-3-1	1M2	40 m/s ² ; 22 ms
Transport	Norm	Klasse	Bemerkungen
Schwingungsgrenzwerte	EN 60721-3-2	2M1	Schwingungsamplitude 3,5 mm (2...9Hz) Beschleunigungsamplitude 10 m/s ² (9...200 Hz)
Schockgrenzwerte	EN 60721-3-2	2M1	100 m/s ² ; 11 ms
Betrieb	Norm	Klasse	Bemerkungen
Schwingungsgrenzwerte	EN 60721-3-3	3M4	Schwingungsamplitude 3,0 mm (2...9Hz) Beschleunigungsamplitude 10 m/s ² (9...200 Hz)
	EN 61800-5-1	–	Schwingungsamplitude 0,075 mm (10...58 Hz) Beschleunigungsamplitude 10 m/s ² (58...150 Hz)
Schockgrenzwerte	EN 60721-3-3	3M4	100 m/s ² ; 11 ms
Druck im Wasserkühler	–	–	Bemessungsbetriebsdruck: 10 bar Max. Betriebsdruck: 10 bar

Tabelle 3: Mechanische Umweltbedingungen

3.1.3 Weitere Umweltbetriebsbedingungen

Betrieb	Norm	Klasse	Bemerkungen
Chemisch aktive Stoffe	EN 60721-3-3	3C2	Kein Salzsprühnebel
Mechanisch aktive Stoffe		3S2	–
Biologisch		3B1	–
UV-Beständigkeit	EN 61800-5-1	–	Keine Anforderung

Tabelle 4: Weitere Umweltbetriebsbedingungen

3.1.4 Elektrische Betriebsbedingungen

3.1.4.1 Geräteeinstufung

Anforderung	Norm	Klasse	Bemerkungen
Überspannungskategorie	EN 61800-5-1	III	–
Verschmutzungsgrad	EN 61800-5-1	2	Nichtleitfähige Verschmutzung, gelegentliche Betauung wenn PDS außer Betrieb ist

Tabelle 5: Geräteeinstufung

3.1.4.2 Elektromagnetische Verträglichkeit

Bei Geräten ohne internen Filter ist zur Einhaltung der folgenden Grenzwerte ein externer Filter erforderlich.

EMV-Störaussendung	Norm	Klasse	Bemerkungen
Leitungsgeführte Störaussendung	EN 61800-3	C2 / C3	Der angegebene Wert wird nur in Verbindung mit einem Filter eingehalten. Angaben der Entstörung (Bemessungsschaltfrequenz, max. Motorleitungslänge) ist der entsprechenden Filteranleitung zu entnehmen.
Abgestrahlte Störaussendung	EN 61800-3	C2	–
EMF	EN 61800-5-1	–	Tabelle P.2
Störfestigkeit	Norm	Pegel	Bemerkungen
Statische Entladungen	EN 61000-4-2	8 kV 4 kV	AD (Luftentladung) CD (Kontaktentladung)
Burst - Anschlüsse für prozessnahe Mess- und Regelfunktionen und Signalschnittstellen	EN 61000-4-4	2 kV	–
Burst - AC - Leistungsschnittstellen	EN 61000-4-4	4 kV	–
Surge - Leistungsschnittstellen	EN 61000-4-5	1 kV 2 kV	Phase-Phase Phase-Erde
Leitungsgeführte Störfestigkeit, induziert durch hochfrequente Felder	EN 61000-4-6	10 V	0,15...80 MHz
Elektromagnetische Felder	EN 61000-4-3	10 V/m 3 V/m 1 V/m	80 MHz...1 GHz 1,4...2 GHz 2...2,7 GHz
Spannungseinbrüche	EN 61000-4-11 EN 61000-4-34	Klasse 3	–
Frequenzschwankungen	EN 61000-4-28	± 2 %	–
Spannungsunsymmetrien	EN 61000-2-4	≤ 3 %	–

Tabelle 6: Elektromagnetische Verträglichkeit

3.2 Gerätedaten der 230 V-Geräte

3.2.1 Übersicht der 230 V-Geräte

Die technischen Angaben sind für 2/4-polige Normmotoren ausgelegt. Bei anderer Polzahl muss der Antriebsstromrichter auf den Motorbemessungsstrom dimensioniert werden. Bei Spezial- oder Mittelfrequenzmotoren setzen Sie sich bitte mit KEB in Verbindung.

Gerätegröße		18
Gehäuse		4
Ausgangsbemessungsscheinleistung	S_{out} / kVA	34
Max. Motorbemessungsleistung	¹⁾ P_{mot} / kW	22
Eingangsbemessungsspannung	U_N / V	230 (UL: 240)
Eingangsspannungsbereich	U_{in} / V	170...264
Netzphasen		3
Netzfrequenz	f_N / Hz	50 / 60 ±2
Eingangsbemessungsstrom @ $U_N = 230$ V	I_{in} / A	93
Eingangsbemessungsstrom @ $U_N = 240$ V	I_{in_UL} / A	93
Isolationswiderstand @ $U_{dc} = 500$ V	R_{iso} / MΩ	> 20
Ausgangsspannung	U_{out} / V	0... U_{in}
Ausgangsfrequenz	²⁾ f_{out} / Hz	0...599
Ausgangsphasen		3
Ausgangsbemessungsstrom @ $U_N = 230$ V	I_N / A	85
Ausgangsbemessungsstrom @ $U_N = 240$ V	I_{N_UL} / A	85
Ausgangsbemessungsüberlast (60s)	^{3) 4)} I_{60s} / %	150
Softwarestromgrenze	³⁾ I_{lim} / %	150
Abschaltstrom	³⁾ I_{OC} / %	180
Bemessungsschaltfrequenz	f_{SN} / kHz	4
Max. Schaltfrequenz	⁵⁾ f_{S_max} / kHz	16
Verlustleistung bei Bemessungsbetrieb	¹⁾ P_D / W	776
Überlaststrom über Zeit	³⁾ I_{OL} / %	=> „3.2.3.1 Überlastcharakteristik (OL) für 230 V-Geräte“
Maximalstrom 0Hz/50Hz bei $f_s = 2$ kHz	I_{out_max} / %	175 / 180
Maximalstrom 0Hz/50Hz bei $f_s = 4$ kHz	I_{out_max} / %	147 / 180
Maximalstrom 0Hz/50Hz bei $f_s = 8$ kHz	I_{out_max} / %	110 / 180
Maximalstrom 0Hz/50Hz bei $f_s = 16$ kHz	I_{out_max} / %	73 / 128
<i>weiter auf nächster Seite</i>		

Gerätegröße		18
Gehäuse		4
Max. Bremsstrom	I_{B_max} / A	105
Min. Bremswiderstandswert	R_{B_min} / Ω	4
Bremstransistor	⁶⁾	Max. Spieldauer: 120s; Max. ED: 50%
Schutzfunktion für Bremstransistor		Kurzschlussüberwachung
Schutzfunktion Bremswiderstand (Error GTR7 always on)	⁷⁾	Feedbacksignalauswertung und Stromabschaltung
Max. Motorleitungslänge geschirmt	⁸⁾ l / m	50

Tabelle 7: Übersicht der 230 V-Gerätedaten

- ¹⁾ Bemessungsbetrieb entspricht $U_N = 230 V$, Bemessungsschaltfrequenz, Ausgangsfrequenz = 50 Hz (4-poliger Standardasynchronmotor).
- ²⁾ Die Ausgangsfrequenz ist so zu begrenzen, dass sie 1/10 der Schaltfrequenz nicht übersteigt. Achtung! Geräte mit einer maximalen Ausgangsfrequenz größer 599 Hz unterliegen Exportbeschränkungen..
- ³⁾ Die Werte beziehen sich prozentual auf den Ausgangsbemessungsstrom I_N .
- ⁴⁾ Einschränkungen beachten => „3.2.3.1 Überlastcharakteristik (OL) für 230 V-Geräte“.
- ⁵⁾ Eine genaue Beschreibung des Derating => „3.4.1 Schaltfrequenz und Temperatur“.
- ⁶⁾ Die Einschaltdauer wird zusätzlich von dem verwendeten Bremswiderstand begrenzt.
- ⁷⁾ Die Feedbacksignalauswertung überwacht die Funktionalität des Bremstransistors. Die Stromabschaltung erfolgt über die interne Netzeingangsbrücke der AC-Versorgung.
- ⁸⁾ Die max. Leitungslänge ist abhängig von diversen Faktoren. Weitere Hinweise sind der entsprechenden Filteranleitung zu entnehmen.

3.2.2 Spannungs- und Frequenzangaben für 230V-Geräte

Eingangsspannungen und -frequenzen		
Eingangsbemessungsspannung	U_N / V	230
Nominal-Netzspannung (USA)	U_{N_UL} / V	240
Eingangsspannungsbereich	U_{IN} / V	170...264
Netzphasen		3
Netzfrequenz	f_N / Hz	50/60
Netzfrequenztoleranz	f_{Nt} / Hz	± 2

Tabelle 8: Eingangsspannungen und -frequenzen der 230 V-Geräte

DC-Zwischenkreisspannung		
Zwischenkreis Bemessungsspannung @ $U_N = 230 V$	U_{N_dc} / V	325
Zwischenkreis Bemessungsspannung @ $U_{N_UL} = 240 V$	$U_{N_UL_dc} / V$	339
Zwischenkreis Arbeitsspannungsbereich	U_{dc} / V	240...373

Tabelle 9: DC-Zwischenkreisspannung für 230 V-Geräte

Ausgangsspannungen und -frequenzen		
Ausgangsspannung bei AC-Versorgung	¹⁾ U_{out} / V	0... U_{in}
Ausgangsfrequenz	²⁾ f_{out} / Hz	0...599
Ausgangsphasen		3

Tabelle 10: Ausgangsspannungen und -frequenzen der 230 V-Geräte

¹⁾ Die Spannung am Motor ist abhängig von der tatsächlichen Höhe der Eingangsspannung und vom Regelverfahren (=> „3.2.2.1 Beispiel zur Berechnung der möglichen Motorspannung für 230 V“).

²⁾ Die Ausgangsfrequenz ist so zu begrenzen, dass sie 1/10 der Schaltfrequenz nicht übersteigt.
Achtung! Geräte mit einer maximalen Ausgangsfrequenz größer 599Hz unterliegen Exportbeschränkungen.

3.2.2.1 Beispiel zur Berechnung der möglichen Motorspannung für 230 V

Die Motorspannung, für die Auslegung eines Antriebes, ist abhängig von den eingesetzten Komponenten. Die Motorspannung reduziert sich hierbei gemäß folgender Tabelle:

Komponente	Reduzierung / %	Beispiel
Netzdrossel U_k	4	Gesteuerter Antriebsstromrichter mit Netz- und Motordrossel an einem weichen Netz: 230 V-Netzspannung (100%) - 25,3V reduzierte Spannung (11%) = 204,7 V-Motorspannung
Antriebsstromrichter gesteuert	4	
Antriebsstromrichter geregelt	8	
Motordrossel U_k	1	
Weiches Netz	2	

Tabelle 11: Beispiel zur Berechnung der möglichen Motorspannung für 230 V

3.2.3 Ein- und Ausgangsströme / Überlast für 230V-Geräte

Gerätegröße		18
Eingangsbemessungsstrom @ $U_N = 230 V$	¹⁾ I_{in} / A	101
Eingangsbemessungsstrom @ $U_{N_UL} = 240 V$	¹⁾ I_{in_UL} / A	101
Ausgangsbemessungsstrom @ $U_N = 230 V$	I_N / A	85
Ausgangsbemessungsstrom @ $U_{N_UL} = 240 V$	I_{N_UL} / A	85
Ausgangsbemessungsüberlast (60s)	²⁾ $I_{60s} / \%$	150
Überlaststrom	²⁾ $I_{OL} / \%$	=> „3.2.3.1 Überlastcharakteristik (OL) für 230 V-Geräte“
Softwarestromgrenze	²⁾³⁾ $I_{lim} / \%$	150
Abschaltstrom	²⁾ $I_{OC} / \%$	180

Tabelle 12: Ein- und Ausgangsströme der 230 V-Geräte

¹⁾ Die Werte resultieren aus dem Bemessungsbetrieb nach einer B6-Gleichrichterschaltung mit Netzdrossel 4% U_k .

²⁾ Die Werte beziehen sich prozentual auf den Ausgangsbemessungsstrom I_N .

³⁾ Begrenzung der Stromsollwerte im geregelten Betrieb. Im U/f Betrieb ist diese Sollwertgrenze nicht aktiv.

3.2.3.1 Überlastcharakteristik (OL) für 230V-Geräte

Alle Antriebsstromrichter können bei Bemessungsschaltfrequenz mit einer Auslastung von 150 % für 60s betrieben werden.

Bei der OL-Überlastfunktion handelt sich um eine quadratische Mittelwertbildung (RMS). Je stärker die Sprünge zwischen den Überlast- und den Unterlastphasen sind, desto stärker ist die Abweichung des RMS vom arithmetischen Mittelwert.

Für extreme Überlasten (=> „*Abbildung 3: Abschaltzeit t in Abhängigkeit der Überlast I/IN bei OC Level 180 % (OL)*“) wird die Auslastung stärker gewichtet. Das heißt, sie wird für die Berechnung des RMS-Werts mit einem Faktor versehen, so dass die Überlast-Schutzfunktion auslöst, auch wenn der RMS Wert keine 100% erreicht.

Einschränkungen:

- Die thermische Auslegung der Kühlkörper erfolgt für den Bemessungsbetrieb. Es werden u.a. folgende Werte berücksichtigt: Ausgangsbemessungsstrom, Umgebungstemperatur, Bemessungsschaltfrequenz, Bemessungsspannung.
- Bei hohen Umgebungstemperaturen und/oder hohen Kühlkörpertemperaturen (beispielsweise durch eine vorausgehende Auslastung nahe 100 %) kann der Antriebsstromrichter vor dem Auslösen der Schutzfunktion OL auf Übertemperaturfehler gehen.
- Bei kleinen Ausgangsfrequenzen oder bei Schaltfrequenzen größer Bemessungsschaltfrequenz, kann vor Auslösen des Überlastfehlers OL der frequenzabhängige Maximalstrom überschritten und der Fehler OL2 ausgelöst werden => „*3.2.3.2 Frequenzabhängiger Maximalstrom (OL2) für 230V-Geräte*“.

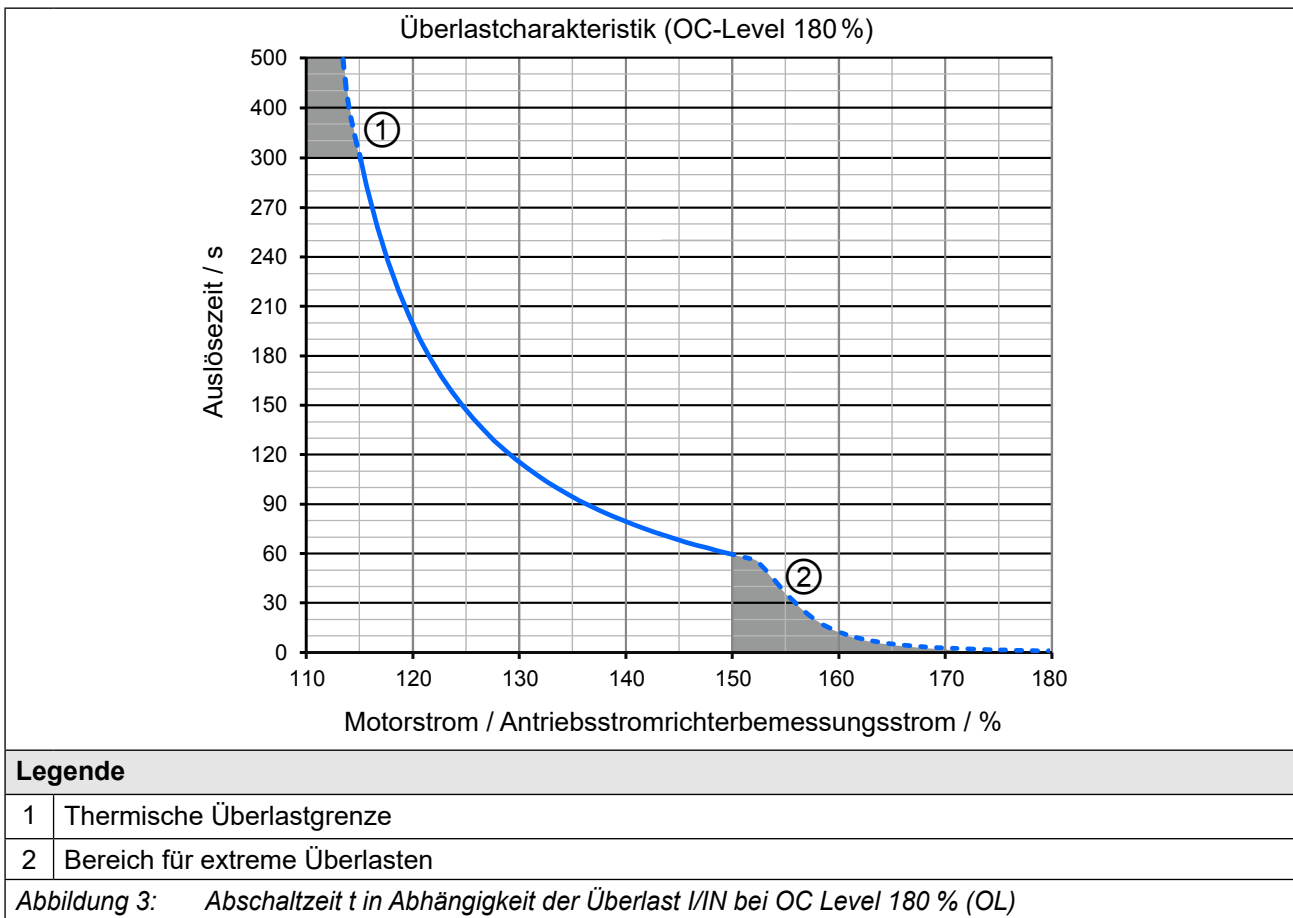

- Bei Überschreiten einer Auslastung von 105 % startet ein Überlastintegrator.
- Bei Unterschreiten wird rückwärts gezählt.
- Erreicht der Integrator die Überlastkennlinie wird der „Fehler! Überlast (OL)“ ausgelöst.

Nach Ablauf einer Abkühlzeit kann dieser nun zurückgesetzt werden. Der Antriebsstromrichter muss während der Abkühlphase eingeschaltet bleiben.

Betrieb im Bereich der thermischen Überlastgrenze

Aufgrund der hohen Steilheit der Überlastcharakteristik ist die Dauer einer zulässigen Überlast im Bereich ① nicht exakt zu bestimmen. Daher sollte bei der Auslegung des Antriebsstromrichters von einer maximalen Überlastzeit von 300 s ausgegangen werden.

3.2.3.2 Frequenzabhängiger Maximalstrom (OL2) für 230V-Geräte

Die Kennlinien der Maximalströme für eine Schaltfrequenz, die von der Ausgangsfrequenz abhängig sind, sehen für jeden Antriebsstromrichter im Detail unterschiedlich aus, aber generell gelten folgende Regeln:

- Für die Bemessungsschaltfrequenz gilt: Bei 0 Hz Ausgangsfrequenz kann der Antriebsstromrichter mindestens den Ausgangsbemessungsstrom stellen.
- Für Schaltfrequenzen > Bemessungsschaltfrequenz gelten niedrigere Maximalströme.

In den Antriebsstromrichterparametern ist einstellbar, ob bei Überschreiten der Maximalströme ein Fehler (OL2) ausgelöst werden soll, oder die Schaltfrequenz automatisch verringert wird „Derating“.

Die folgenden Kennlinien geben den zulässigen Maximalstrom für die Ausgangsfrequenzwerte 0 Hz, 3 Hz, 6 Hz, 10 Hz 25 Hz und 50 Hz an. Es wird beispielhaft die Gerätegröße 18 dargestellt.

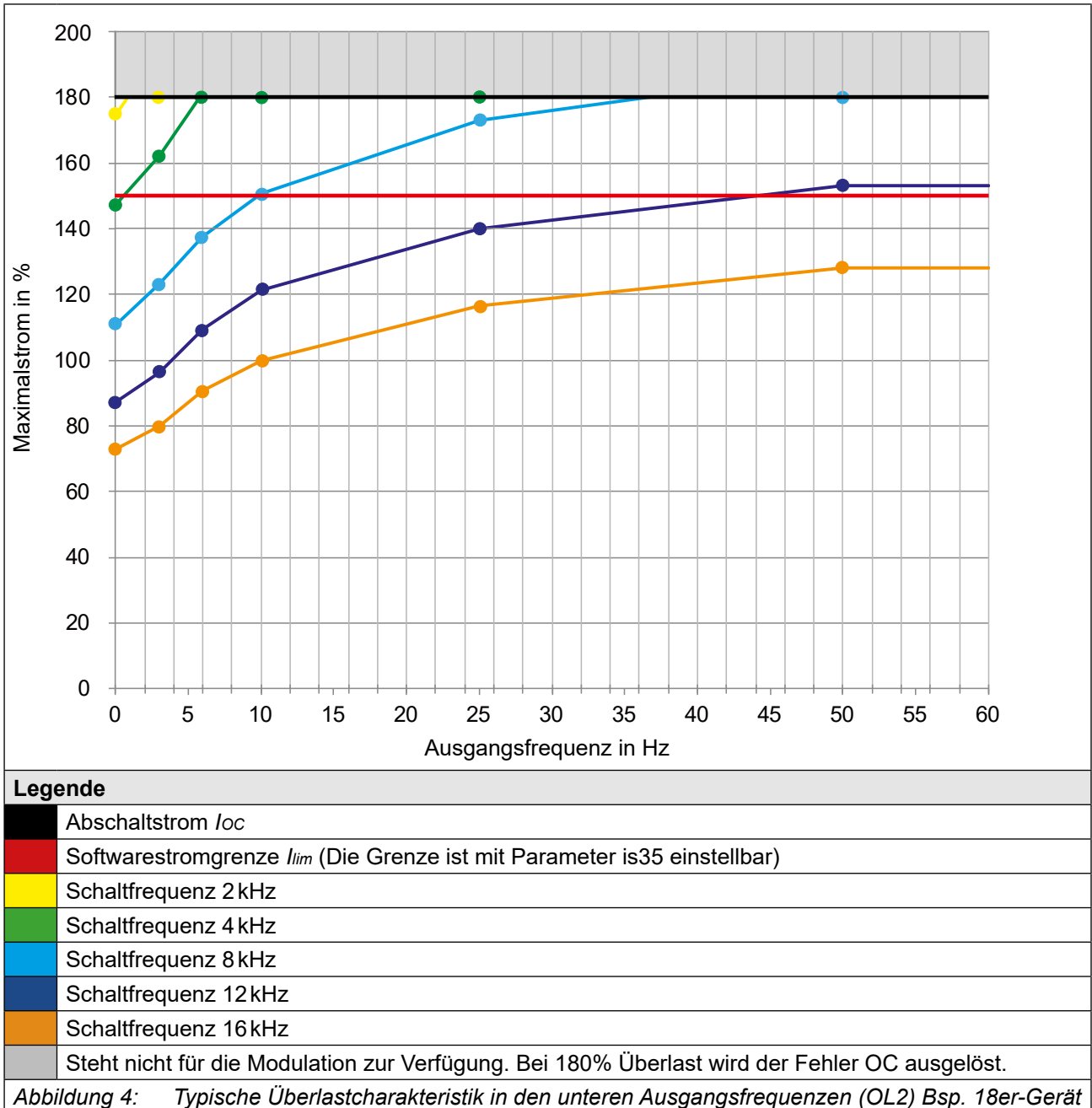

Der frequenzabhängige Maximalstrom I_{out_max} bezieht sich prozentual auf den Ausgangsbemessungsstrom I_N .

Ab dem letzten angegebenen Ausgangsfrequenzwert bleibt der Strom konstant.



Die Werte für die jeweilige Gerätegröße sind in den folgenden Tabellen aufgeführt.

Frequenzabhängiger Maximalstrom

Gerätegröße		18					
Bemessungsschaltfrequenz		4 kHz					
Ausgangsfrequenz	f_{out} / Hz	0	3	6	10	25	50
Frequenzabhängiger Maximalstrom @ f_s <i>Basic Time Period = 62,5 μs (Parameter is22=0)</i>	2 kHz	175	180	180	180	180	180
	4 kHz	147	162	180	180	180	180
	8 kHz	111	124	138	151	173	180
	16 kHz	73	80	91	100	117	128
Frequenzabhängiger Maximalstrom @ f_s <i>Basic Time Period = 71,4 μs (Parameter is22=1)</i>	1,75 kHz	175	180	180	180	180	180
	3,5 kHz	154	171	180	180	180	180
	7 kHz	120	133	149	162	180	180
	14 kHz	80	88	100	111	128	141
Frequenzabhängiger Maximalstrom @ f_s <i>Basic Time Period = 83,3 μs (Parameter is22=2)</i>	1,5 kHz	175	180	180	180	180	180
	3 kHz	161	179	180	180	180	180
	6 kHz	129	143	159	174	180	180
	12 kHz	87	96	109	121	140	153
Frequenzabhängiger Maximalstrom @ f_s <i>Basic Time Period = 100 μs (Parameter is22=3)</i>	1,25 kHz	175	180	180	180	180	180
	2,5 kHz	168	180	180	180	180	180
	5 kHz	138	153	170	180	180	180
	10 kHz	99	110	124	136	157	171

Tabelle 13: Frequenzabhängiger Maximalstrom für Gerätegröße 18

3.2.4 Verlustleistung bei Bemessungsbetrieb für 230 V-Geräte

Gerätegröße	18
Verlustleistung bei Bemessungsbetrieb ¹⁾ P_D / W	776

Tabelle 14: Verlustleistung der 230 V-Geräte

¹⁾ Bemessungsbetrieb entspricht $U_N = 230 \text{ V}$; f_{SN} ; I_N ; $f_N = 50 \text{ Hz}$ (typischer Wert)

3.2.5 Absicherung für 230V-Geräte

Geräte- größe	Max. Größe der Sicherung / A			
	$U_N=230V$ gG (IEC)	$U_N = 240V$ Class „J“	$U_N = 240V$	
	SCCR 30 kA	SCCR 5 kA	SCCR 30 kA	Typ ¹⁾
18	125	125	125	SIBA 20 1xx 20.125 EATON 170M1368

Tabelle 15: Absicherungen für 230 V / 240 V-Geräte

¹⁾ „x“ steht für verschiedene Indikatoren. „y“ steht für verschiedene Verbindungsvarianten.

**Short-circuit-capacity**

Nach Anforderungen aus [EN 61439-1](#) und [EN 61800-5-1](#) gilt für den Anschluss an ein Netz: Die Geräte sind unter Verwendung der aufgeführten Absicherungsmaßnahmen für den Einsatz an einem Netz mit einem unbeeinflussten symmetrischen Kurzschlussstrom von maximal 30 kA eff. geeignet.

3.3 Gerätedaten der 400 V-Geräte

3.3.1 Übersicht der 400V-Geräte

Die technischen Angaben sind für 2/4-polige Normmotoren ausgelegt. Bei anderer Polzahl muss der Antriebsstromrichter auf den Motorbemessungsstrom dimensioniert werden. Bei Spezial- oder Mittelfrequenzmotoren setzen Sie sich bitte mit KEB in Verbindung.

Gerätegröße		18 ⁸⁾	19	20	21	22
Gehäuse		4				
Ausgangsbemessungsscheinleistung	S_{out} / kVA	35	42	52	62	76
Max. Motorbemessungsleistung	¹⁾ P_{mot} / kW	22	30	37	45	55
Eingangsbemessungsspannung	U_N / V	400 (UL: 480 / 277)				
Eingangsspannungsbereich	U_{in} / V	280...550				
Netzphasen		3				
Netzfrequenz	f_N / Hz	50 / 60 ±2				
Eingangsbemessungsstrom @ $U_N = 400$ V	I_{in} / A	59	66	82	99	121
Eingangsbemessungsstrom @ $U_N = 480$ V	I_{in_UL} / A	48	57	71	85	106
Isolationswiderstand @ $U_{dc} = 500$ V	R_{iso} / MΩ	> 20				
Ausgangsspannung	U_{out} / V	0... U_{in}				
Ausgangsfrequenz	²⁾ f_{out} / Hz	0...599				
Ausgangsphasen		3				
Ausgangsbemessungsstrom @ $U_N = 400$ V	I_N / A	50	60	75	90	110
Ausgangsbemessungsstrom @ $U_N = 480$ V	I_{N_UL} / A	40	52	65	77	96
Ausgangsbemessungsüberlast (60s)	^{3) 4)} I_{60s} / %	150				
Softwarestromgrenze	³⁾ I_{lim} / %	150				
Abschaltstrom	³⁾ I_{OC} / %	180				
Bemessungsschaltfrequenz	f_{SN} / kHz	4	4	4	2	2
Max. Schaltfrequenz	⁵⁾ f_{S_max} / kHz	16				
Verlustleistung bei Bemessungsbetrieb	¹⁾ P_D / W	513	698	896	895	1082
Überlaststrom über Zeit	³⁾ I_{OL} / %	=> „3.3.3.1 Überlastcharakteristik (OL) für 400 V-Geräte“				
Maximalstrom 0Hz/50Hz bei $f_s = 2$ kHz	I_{out_max} / %	180/180	176/180	141/180	117/180	111/180
Maximalstrom 0Hz/50Hz bei $f_s = 4$ kHz	I_{out_max} / %	162/180	135/180	108/180	90/153	82/138
Maximalstrom 0Hz/50Hz bei $f_s = 8$ kHz	I_{out_max} / %	106/180	88/156	70/125	58/104	51/93
Maximalstrom 0Hz/50Hz bei $f_s = 16$ kHz	I_{out_max} / %	56/104	46/86	37/69	31/57	24/47
<i>weiter auf nächster Seite</i>						

Gerätegröße	18 ⁸⁾	19	20	21	22
Gehäuse	4				
Max. Bremsstrom I_{B_max} / A	93			105	
Min. Bremswiderstandswert R_{B_min} / Ω	9			8	
Bremstransistor ⁶⁾	Max. Spieldauer: 120s; Max. ED: 50 %				
Schutzfunktion für Bremstransistor	Kurzschlussüberwachung				
Schutzfunktion Bremswiderstand (Error GTR7 always on) ⁷⁾	Feedbacksignalauswertung und Stromabschaltung (nur bei AC-Netzanschluss)				
Max. Motorleitungslänge geschirmt ⁹⁾ l / m	50				

Tabelle 16: Übersicht der 400 V-Gerätedaten

- ¹⁾ Bemessungsbetrieb entspricht $U_N = 400 V$, Bemessungsschaltfrequenz, Ausgangsfrequenz = 50 Hz (4-poliger Standardasynchronmotor).
- ²⁾ Die Ausgangsfrequenz ist so zu begrenzen, dass sie 1/10 der Schaltfrequenz nicht übersteigt. Achtung! Geräte mit einer maximalen Ausgangsfrequenz größer 599 Hz unterliegen Exportbeschränkungen.
- ³⁾ Die Werte beziehen sich prozentual auf den Ausgangsbemessungsstrom I_N .
- ⁴⁾ Einschränkungen beachten => „3.3.3.1 Überlastcharakteristik (OL) für 400 V-Geräte“.
- ⁵⁾ Eine genaue Beschreibung des Derating => „3.4.1 Schaltfrequenz und Temperatur“.
- ⁶⁾ Die Einschaltdauer wird zusätzlich von dem verwendeten Bremswiderstand begrenzt.
- ⁷⁾ Die Feedbacksignalauswertung überwacht die Funktionalität des Bremstransistors. Die Stromabschaltung erfolgt über die interne Netzeingangsbrücke der AC-Versorgung. Bei DC-Spannungsversorgung erfolgt keine Stromabschaltung.
- ⁸⁾ Nur als ölgekühltes Gerät erhältlich.
- ⁹⁾ Die max. Leitungslänge ist abhängig von diversen Faktoren. Weitere Hinweise sind der entsprechenden Filteranleitung zu entnehmen.

3.3.2 Spannungs- und Frequenzangaben für 400 V-Geräte

Eingangsspannungen und -frequenzen		
Eingangsbemessungsspannung	U_N / V	400
Nominal-Netzspannung (USA)	U_{N_UL} / V	480 / 277
Eingangsspannungsbereich	U_{IN} / V	280...550
Netzphasen		3
Netzfrequenz	f_N / Hz	50/60
Netzfrequenztoleranz	f_{Nt} / Hz	± 2

Tabelle 17: Eingangsspannungen und -frequenzen der 400 V-Geräte

DC-Zwischenkreisspannung		
Zwischenkreis Bemessungsspannung @ $U_N = 400 V$	U_{N_dc} / V	565
Zwischenkreis Bemessungsspannung @ $U_{N_UL} = 480 V$	$U_{N_UL_dc} / V$	680
Zwischenkreis Arbeitsspannungsbereich	U_{dc} / V	390...780

Tabelle 18: DC-Zwischenkreisspannung für 400 V-Geräte

Ausgangsspannungen und -frequenzen		
Ausgangsspannung bei AC-Versorgung	¹⁾ U_{out} / V	0... U_{in}
Ausgangsfrequenz	²⁾ f_{out} / Hz	0...599
Ausgangsphasen		3

Tabelle 19: Ausgangsspannungen und -frequenzen der 400 V-Geräte

- ¹⁾ Die Spannung am Motor ist abhängig von der tatsächlichen Höhe der Eingangsspannung und vom Regelverfahren => „3.2.2.1 Beispiel zur Berechnung der möglichen Motorspannung für 400 V“.
- ²⁾ Die Ausgangsfrequenz ist so zu begrenzen, dass sie 1/10 der Schaltfrequenz nicht übersteigt.
Achtung! Geräte mit einer maximalen Ausgangsfrequenz größer 599Hz unterliegen Exportbeschränkungen.

3.3.2.1 Beispiel zur Berechnung der möglichen Motorspannung für 400 V

Die Motorspannung, für die Auslegung eines Antriebes, ist abhängig von den eingesetzten Komponenten. Die Motorspannung reduziert sich hierbei gemäß folgender Tabelle:

Komponente	Reduzierung / %	Beispiel
Netzdrossel U_k	4	Gesteuerter Antriebsstromrichter mit Netz- und Motordrossel an einem weichen Netz: 400 V-Netzspannung (100%) - 44V reduzierte Spannung (11 %) = 356 V-Motorspannung
Antriebsstromrichter gesteuert	4	
Antriebsstromrichter geregelt	8	
Motordrossel U_k	1	
Weiches Netz	2	

Tabelle 20: Beispiel zur Berechnung der möglichen Motorspannung für 400 V

3.3.3 Ein- und Ausgangsströme/ Überlast für 400 V-Geräte

Gerätegröße		18	19	20	21	22
Eingangsbemessungsstrom @ $U_N = 400 V$	¹⁾ I_{in} / A	59	66	82	99	121
Eingangsbemessungsstrom @ $U_{N_UL} = 480 V / 277 V$	¹⁾ I_{in_UL} / A	48	57	71	85	106
Eingangsbemessungsstrom DC @ $U_{N_dc} = 565 V$	I_{in_dc} / A	73	81	101	121	148
Eingangsbemessungsstrom DC @ $U_{N_UL_dc} = 680 V$	$I_{in_UL_dc} / A$	58	70	88	104	129
Ausgangsbemessungsstrom @ $U_N = 400 V$	I_N / A	50	60	75	90	110
Ausgangsbemessungsstrom @ $U_{N_UL} = 480 V$	I_{N_UL} / A	40	52	65	77	96
Ausgangsbemessungsüberlast (60s)	²⁾ $I_{60s} / \%$	150				
Überlaststrom	²⁾ $I_{OL} / \%$	=> „3.3.3.1 Überlastcharakteristik (OL) für 400 V-Geräte“				
Softwarestromgrenze	²⁾³⁾ $I_{lim} / \%$	150				
Abschaltstrom	²⁾ $I_{OC} / \%$	180				

Tabelle 21: Ein- und Ausgangsströme der 400 V-Geräte

- ¹⁾ Die Werte resultieren aus dem Bemessungsbetrieb nach einer B6-Gleichrichterschaltung mit Netzdrossel 4% U_k .
- ¹⁾ Die Werte beziehen sich prozentual auf den Ausgangsbemessungsstrom I_N .
- ²⁾ Begrenzung der Stromsollwerte im geregelten Betrieb. Im U/f Betrieb ist diese Sollwertgrenze nicht aktiv.

3.3.3.1 Überlastcharakteristik (OL) für 400 V-Geräte

Alle Antriebsstromrichter können bei Bemessungsschaltfrequenz mit einer Auslastung von 150 % für 60 s betrieben werden.

Bei der OL-Überlastfunktion handelt sich um eine quadratische Mittelwertbildung (RMS). Je stärker die Sprünge zwischen den Überlast- und den Unterlastphasen sind, desto stärker ist die Abweichung des RMS vom arithmetischen Mittelwert.

Für extreme Überlasten (=> „*Abbildung 5: Abschaltzeit t in Abhängigkeit der Überlast I/IN bei OC Level 180 % (OL)*“) wird die Auslastung stärker gewichtet. Das heißt, sie wird für die Berechnung des RMS-Werts mit einem Faktor versehen, so dass die Überlast-Schutzfunktion auslöst, auch wenn der RMS Wert keine 100% erreicht.

Einschränkungen:

- Die thermische Auslegung der Kühlkörper erfolgt für den Bemessungsbetrieb. Es werden u.a. folgende Werte berücksichtigt: Ausgangsbemessungsstrom, Umgebungstemperatur, Bemessungsschaltfrequenz, Bemessungsspannung.
- Bei hohen Umgebungstemperaturen und/oder hohen Kühlkörpertemperaturen (beispielsweise durch eine vorausgehende Auslastung nahe 100 %) kann der Antriebsstromrichter vor dem Auslösen der Schutzfunktion OL auf Übertemperaturfehler gehen.
- Bei kleinen Ausgangsfrequenzen oder bei Schaltfrequenzen größer Bemessungsschaltfrequenz, kann vor Auslösen des Überlastfehlers OL der frequenzabhängige Maximalstrom überschritten und der Fehler OL2 ausgelöst werden => „*3.3.3.2 Frequenzabhängiger Maximalstrom (OL2) 400 V-Geräte*“.

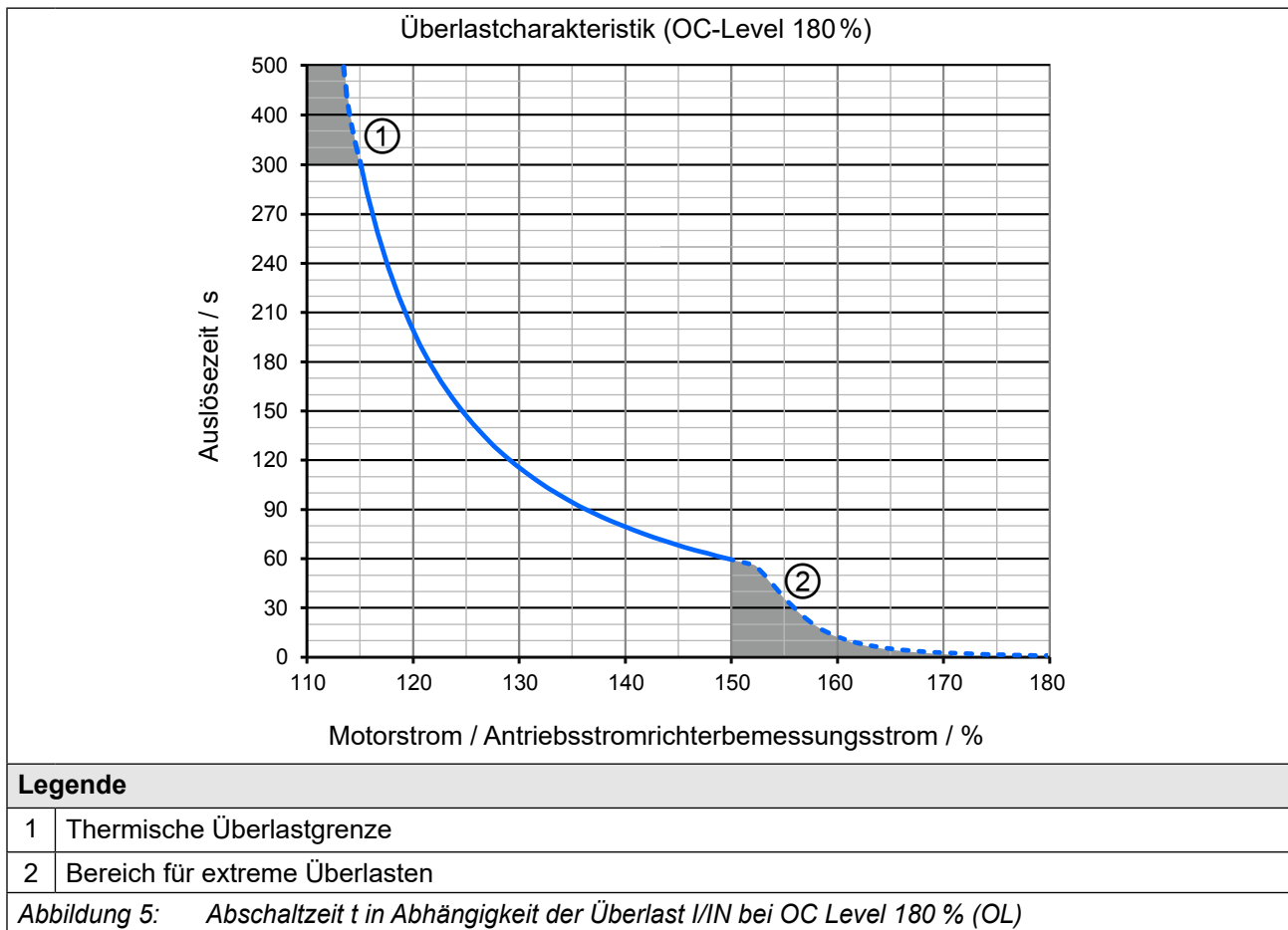

- Bei Überschreiten einer Auslastung von 105 % startet ein Überlastintegrator.
- Bei Unterschreiten wird rückwärts gezählt.
- Erreicht der Integrator die Überlastkennlinie wird der „Fehler! Überlast (OL)“ ausgelöst.

Nach Ablauf einer Abkühlzeit kann dieser nun zurückgesetzt werden. Der Antriebsstromrichter muss während der Abkühlphase eingeschaltet bleiben.

Betrieb im Bereich der thermischen Überlastgrenze

Aufgrund der hohen Steilheit der Überlastcharakteristik ist die Dauer einer zulässigen Überlast in diesem Bereich ① nicht exakt zu bestimmen. Daher sollte bei der Auslegung des Antriebsstromrichters von einer maximalen Überlastzeit von 300s ausgegangen werden.

3.3.3.2 Frequenzabhängiger Maximalstrom (OL2) 400V-Geräte

Die Kennlinien der Maximalströme für eine Schaltfrequenz, die von der Ausgangsfrequenz abhängig sind, sehen für jeden Antriebsstromrichter im Detail unterschiedlich aus, aber generell gelten folgende Regeln:

- Für die Bemessungsschaltfrequenz gilt: bei 0 Hz Ausgangsfrequenz kann der Antriebsstromrichter mindestens den Ausgangsbemessungsstrom stellen.
- Für Schaltfrequenzen > Bemessungsschaltfrequenz gelten niedrigere Maximalströme.

In den Antriebsstromrichterparametern ist einstellbar, ob bei Überschreiten der Maximalströme ein Fehler (OL2) ausgelöst werden soll, oder die Schaltfrequenz automatisch verringert wird „Derating“.

Die folgenden Kennlinien geben den zulässigen Maximalstrom für die Ausgangsfrequenzwerte 0 Hz, 3 Hz, 6 Hz, 10 Hz, 25 Hz und 50 Hz an. Es wird beispielhaft die Gerätegröße 19 dargestellt.

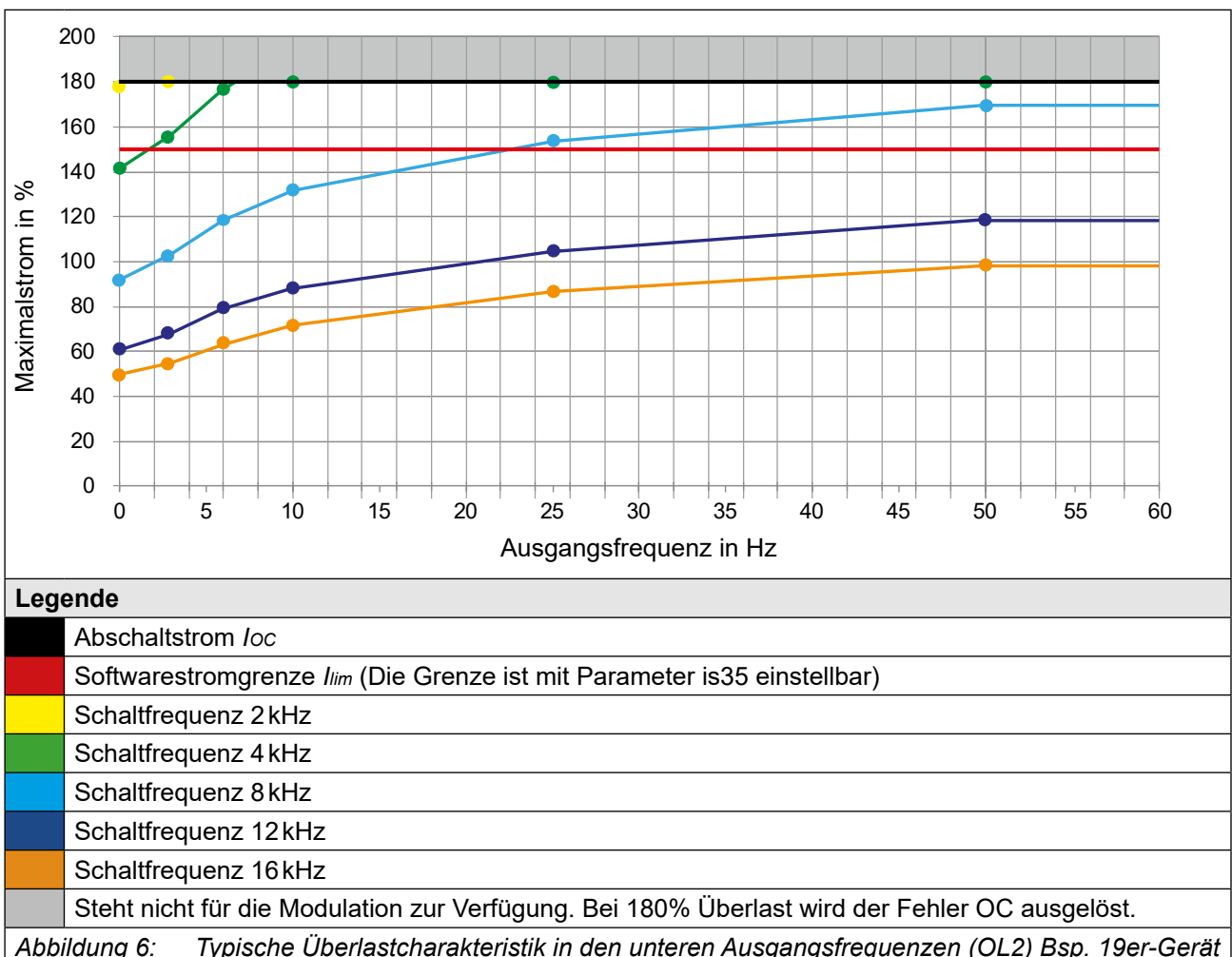

Der frequenzabhängige Maximalstrom I_{out_max} bezieht sich prozentual auf den Ausgangsbemessungsstrom I_N .

Ab dem letzten angegebenen Ausgangsfrequenzwert bleibt der Strom konstant.



Die Werte für die jeweilige Gerätegröße sind in den folgenden Tabellen aufgeführt.

Frequenzabhängiger Maximalstrom

Gerätegröße		18					
Bemessungsschaltfrequenz		4 kHz					
Ausgangsfrequenz	f_{out} / Hz	0	3	6	10	25	50
Frequenzabhängiger Maximalstrom @ f_s <i>Basic Time Period = 62,5 μs (Parameter is22=0)</i>	2 kHz	180	180	180	180	180	180
	4 kHz	162	180	180	180	180	180
	8 kHz	106	118	134	148	172	180
	16 kHz	56	64	72	78	94	104
Frequenzabhängiger Maximalstrom @ f_s <i>Basic Time Period = 71,4 μs (Parameter is22=1)</i>	1,75 kHz	180	180	180	180	180	180
	3,5 kHz	175	180	180	180	180	180
	7 kHz	120	134	151	166	180	180
	14 kHz	66	75	84	92	110	121
Frequenzabhängiger Maximalstrom @ f_s <i>Basic Time Period = 83,3 μs (Parameter is22=2)</i>	1,5 kHz	180	180	180	180	180	180
	3 kHz	180	180	180	180	180	180
	6 kHz	134	149	168	180	180	180
	12 kHz	76	86	96	106	126	138
Frequenzabhängiger Maximalstrom @ f_s <i>Basic Time Period = 100 μs (Parameter is22=3)</i>	1,25 kHz	180	180	180	180	180	180
	2,5 kHz	180	180	180	180	180	180
	5 kHz	148	165	180	180	180	180
	10 kHz	91	102	115	127	149	163

Tabelle 22: Frequenzabhängiger Maximalstrom für Gerätegröße 18

Gerätegröße		19					
Bemessungsschaltfrequenz		4 kHz					
Ausgangsfrequenz	f_{out} / Hz	0	3	6	10	25	50
Frequenzabhängiger Maximalstrom @ f_s <i>Basic Time Period = 62,5 μs (Parameter is22=0)</i>	2 kHz	176	180	180	180	180	180
	4 kHz	135	150	168	180	180	180
	8 kHz	88	98	111	123	143	156
	16 kHz	46	53	60	65	78	86
Frequenzabhängiger Maximalstrom @ f_s <i>Basic Time Period = 71,4 μs (Parameter is22=1)</i>	1,75 kHz	176	180	180	180	180	180
	3,5 kHz	145	161	180	180	180	180
	7 kHz	100	111	125	138	160	175
	14 kHz	55	62	70	76	91	100
Frequenzabhängiger Maximalstrom @ f_s <i>Basic Time Period = 83,3 μs (Parameter is22=2)</i>	1,5 kHz	176	180	180	180	180	180
	3 kHz	155	172	180	180	180	180
	6 kHz	111	124	140	153	176	180
	12 kHz	63	72	80	88	105	115
Frequenzabhängiger Maximalstrom @ f_s <i>Basic Time Period = 100 μs (Parameter is22=3)</i>	1,25 kHz	176	180	180	180	180	180
	2,5 kHz	166	180	180	180	180	180
	5 kHz	123	137	154	168	180	180
	10 kHz	75	85	95	105	124	135

Tabelle 23: Frequenzabhängiger Maximalstrom für Gerätegröße 19

Gerätegröße		20					
Bemessungsschaltfrequenz		4 kHz					
Ausgangsfrequenz	f_{out} / Hz	0	3	6	10	25	50
Frequenzabhängiger Maximalstrom @ fs <i>Basic Time Period = 62,5 μs (Parameter is22=0)</i>	I_{out_max} / %						
	2 kHz	141	156	174	180	180	180
	4 kHz	108	120	134	146	168	180
	8 kHz	70	78	89	98	114	125
	16 kHz	37	42	48	52	62	69
Frequenzabhängiger Maximalstrom @ fs <i>Basic Time Period = 71,4 μs (Parameter is22=1)</i>	I_{out_max} / %						
	1,75 kHz	141	156	174	180	180	180
	3,5 kHz	116	129	144	157	180	180
	7 kHz	80	89	100	110	128	140
	14 kHz	44	50	56	61	73	80
Frequenzabhängiger Maximalstrom @ fs <i>Basic Time Period = 83,3 μs (Parameter is22=2)</i>	I_{out_max} / %						
	1,5 kHz	141	156	174	180	180	180
	3 kHz	124	138	154	168	180	180
	6 kHz	89	99	112	122	141	154
	12 kHz	50	57	64	70	84	92
Frequenzabhängiger Maximalstrom @ fs <i>Basic Time Period = 100 μs (Parameter is22=3)</i>	I_{out_max} / %						
	1,25 kHz	141	156	174	180	180	180
	2,5 kHz	133	147	164	179	180	180
	5 kHz	98	109	123	134	154	169
	10 kHz	60	68	76	84	99	108

Tabelle 24: Frequenzabhängiger Maximalstrom für Gerätegröße 20

Gerätegröße		21					
Bemessungsschaltfrequenz		2 kHz					
Ausgangsfrequenz	f_{out} / Hz	0	3	6	10	25	50
Frequenzabhängiger Maximalstrom @ fs <i>Basic Time Period = 62,5 μs (Parameter is22=0)</i>	I_{out_max} / %						
	2 kHz	117	130	145	158	180	180
	4 kHz	90	100	112	122	140	153
	8 kHz	58	65	74	82	95	104
	16 kHz	31	35	40	43	52	57
Frequenzabhängiger Maximalstrom @ fs <i>Basic Time Period = 71,4 μs (Parameter is22=1)</i>	I_{out_max} / %						
	1,75 kHz	117	130	145	158	180	180
	3,5 kHz	96	107	120	131	150	163
	7 kHz	66	74	83	92	106	116
	14 kHz	36	41	46	51	61	67
Frequenzabhängiger Maximalstrom @ fs <i>Basic Time Period = 83,3 μs (Parameter is22=2)</i>	I_{out_max} / %						
	1,5 kHz	117	130	145	158	180	180
	3 kHz	103	115	128	140	160	173
	6 kHz	74	82	93	102	117	128
	12 kHz	42	47	53	58	70	76
Frequenzabhängiger Maximalstrom @ fs <i>Basic Time Period = 100 μs (Parameter is22=3)</i>	I_{out_max} / %						
	1,25 kHz	117	130	145	158	180	180
	2,5 kHz	110	122	137	149	170	180
	5 kHz	82	91	102	112	128	141
	10 kHz	50	56	63	70	82	90

Tabelle 25: Frequenzabhängiger Maximalstrom für Gerätegröße 21

Gerätegröße		22					
Bemessungsschaltfrequenz		2 kHz					
Ausgangsfrequenz	f_{out} / Hz	0	3	6	10	25	50
Frequenzabhängiger Maximalstrom @ f_s <i>Basic Time Period = 62,5 μs (Parameter is22=0)</i>	2 kHz	111	123	136	146	165	180
	4 kHz	82	92	104	112	127	138
	8 kHz	51	59	66	71	84	93
	16 kHz	24	28	31	35	42	47
Frequenzabhängiger Maximalstrom @ f_s <i>Basic Time Period = 71,4 μs (Parameter is22=1)</i>	1,75 kHz	111	123	136	146	165	180
	3,5 kHz	90	100	112	112	127	138
	7 kHz	59	67	75	71	84	93
	14 kHz	29	34	38	35	42	47
Frequenzabhängiger Maximalstrom @ f_s <i>Basic Time Period = 83,3 μs (Parameter is22=2)</i>	1,5 kHz	111	123	136	146	165	180
	3 kHz	97	108	120	129	146	159
	6 kHz	67	75	85	92	105	115
	12 kHz	34	40	44	49	58	64
Frequenzabhängiger Maximalstrom @ f_s <i>Basic Time Period = 100 μs (Parameter is22=3)</i>	1,25 kHz	111	123	136	146	165	180
	2,5 kHz	104	115	128	138	155	169
	5 kHz	75	84	95	102	116	127
	10 kHz	43	49	55	60	71	79

Tabelle 26: Frequenzabhängiger Maximalstrom für Gerätegröße 22

3.3.4 Übersicht der Gleichrichter für 400 V-Geräte

Gerätegröße		18	19	20	21	22
Gleichrichterbemessungsleistung	P_{rect} / kW	25	34	41	50	61
Gleichrichterdauerleistung	¹⁾ P_{rect_cont} / kW	61	61	61	61	61
Eingangsdauerstrom @ $U_N = 400V$	¹⁾ I_{in_cont} / A	121	121	121	121	121
Eingangsdauerstrom @ $U_{N_UL} = 480V$	¹⁾ $I_{in_UL_cont}$ / A	106	106	106	106	106
Ausgangsbemessungsstrom DC @ $U_{N_dc} = 565V$	I_{out_dc} / A	73	81	101	121	148
Ausgangsdauerstrom DC @ $U_{N_dc} = 565V$	¹⁾ $I_{out_dc_cont}$ / A	148	148	148	148	148
Ausgangsbemessungsstrom DC @ $U_{N_UL_dc} = 680V$	$I_{out_UL_dc}$ / A	58	70	88	104	129
Ausgangsdauerstrom DC @ $U_{N_UL_dc} = 680V$	¹⁾ $I_{out_UL_dc_cont}$ / A	129	129	129	129	129

Tabelle 27: Übersicht der Gleichrichterdaten für 400 V-Geräte

¹⁾ Der Dauerbetrieb ist eine Belastung über den Bemessungsbetrieb hinaus. Der Dauerbetrieb tritt nur auf, wenn der interne Gleichrichter verwendet wird, um weitere Antriebsstromrichter über die DC-Klemmen zu versorgen => „5.3.6 DC-Verbund“. Im Dauerbetrieb kann abhängig von den Betriebsbedingungen des internen Wechselrichters der OH-Fehler ausgelöst werden.

3.3.5 Verlustleistung bei Bemessungsbetrieb 400V-Geräte

Gerätegröße		18	19	20	21	22
Verlustleistung bei Bemessungsbetrieb	¹⁾ P_D / W	513	698	896	895	1082
Verlustleistung bei Bemessungsbetrieb DC	²⁾ P_{D_dc} / W	465	560	725	685	850

Tabelle 28: Verlustleistung der 400V-Geräte

¹⁾ Bemessungsbetrieb entspricht $U_N = 400 V$; f_{SN} ; I_N ; $f_N = 50 Hz$ (typischer Wert)

²⁾ Bemessungsbetrieb DC entspricht $U_{N_dc} = 565 V$; I_N (typischer Wert)

3.3.6 Absicherung für 400V-Geräte

3.3.6.1 Absicherung bei AC-Versorgung

Gerätegröße	Max. Größe der Sicherung / A				
	$U_N = 400V$ gG (IEC)	$U_N = 480V / 277V$ Class „J“		$U_N = 480V / 277V$	
	SCCR 30 kA	SCCR		SCCR 30 kA	Typ ¹⁾
		5 kA	10 kA		
18	80	60	–	50	SIBA 20 1xy 20.50 COOPER BUSSMANN 170M1364 LITTELFUSE L70QS050
19	80	80	–	80	SIBA 20 1xy 20.80 EATON 170M1366
20	100	100	–	100	SIBA 20 1xy 20.100 EATON 170M1367
21	125	125	–	125	SIBA 20 1xy 20.125 EATON 170M1368
22	160	–	125	125	SIBA 20 1xy 20.125 EATON 170M1368

Tabelle 29: Absicherungen für 400 V / 480 V-Geräte

¹⁾ „x“ steht für verschiedene Indikatoren. „y“ steht für verschiedene Verbindungsvarianten.



Short-circuit-capacity

Nach Anforderungen aus [EN 61439-1](#) und [EN 61800-5-1](#) gilt für den Anschluss an ein Netz: Die Geräte sind unter Verwendung der aufgeführten Absicherungsmaßnahmen für den Einsatz an einem Netz mit einem unbeeinflussten symmetrischen Kurzschlussstrom von maximal 30 kA eff. geeignet.

3.3.6.2 Absicherung bei DC-Versorgung

Gerätegröße	Empfohlene Größe der Sicherung / A		Zulässige Sicherungen ¹⁾
	$U_{N_dc} = 565V$	$U_{N_UL_dc} = 680V$	
	SCCR 50 kA	SCCR 50 kA	
18	100	80	SIBA 50 250 06.80 SIBA 50 280 06.100 SIBA 20 209 37.100 ²⁾ SIBA 50 268 06.125 SIBA 20 557 34.250 ²⁾ SIBA 20 031 34.250 Bussmann FWP-100A22F Bussmann 170M1422 Littelfuse L70QS500
19	125	100	
20	150	125	
21	160	150	
22	200	175	

Tabelle 30: DC-Absicherungen für 400 V / 480 V-Geräte

- ¹⁾ Sicherungen des gleichen Typs mit geringeren Bemessungsströmen können verwendet werden, wenn sie für die Anwendung geeignet sind.
- ²⁾ Sicherung ohne UL-Zertifizierung.

ACHTUNG

Bemessungsspannung der Sicherung beachten!

- ▶ Die Bemessungsspannung der Sicherung muss mindestens der maximalen DC-Versorgungsspannung des Antriebsstromrichters entsprechen.

3.3.6.3 Motorschutzschalter / Leistungsschalter

In diesem Kapitel sind die empfohlenen sowie alternativen Motorschutzschalter/Leistungsschalter für den Schutz des Antriebsstromrichters aufgeführt. Die Auswahl der empfohlenen Schutzschalter basiert auf einem Dauerbetrieb (S1-Betrieb) bei 100% Auslastung und maximaler Umgebungstemperatur. Bei abweichenden Betriebsbedingungen ist die Dimensionierung der Schutzschalter anzupassen (s. Herstellerdokumentation der jeweiligen Schutzschalter).

Gerätegröße	Empfohlene Motorschutzschalter / Leistungsschalter						
	IEC ($U_N = 400V$)			UL ($U_{N_UL} = 480V$)			
	Typ	Bemes- sungs- strom / A	SCCR @ U_N / kA	Typ	Bemes- sungs- strom / A	Bemes- sungsleis- tung / hp	SCCR @ U_{N_UL} / kA
18	Eaton PKZM4-63	63	30	Eaton PKZM4-50	50	30	30
19	Eaton NZMN1- A80-NA	80	30	Eaton PKZM4-58	58	40	30
20	Eaton NZMN1- A100-NA	100	30	Eaton NZMN1- A80-NA	80	–	30
21	Eaton NZMN1- A100-NA	100	30	Eaton NZMN1- A100-NA	100	–	30
22	Eaton NZMN1- A125-NA	125	30	Eaton NZMN1- A125-NA	125	–	30

Tabelle 31: Empfohlene Motorschutzschalter / Leistungsschalter für 400 V / 480 V-Geräte

Alternativ zu den empfohlenen Motorschutzschaltern/Leistungsschaltern dürfen alle in der folgenden Tabelle aufgeführten Schutzschalter eingesetzt werden. Schutzschalter des gleichen Typs mit niedrigerem Bemessungsstrom oder anderen Ausstattungsmerkmalen (z.B. Anschlussklemmen, Betätigungsarten, usw.) dürfen ebenfalls verwendet werden, sofern sie für die Anwendung geeignet sind und die abweichenden Merkmale keine verschlechternden Auswirkungen auf die Durchlasswerte (I^2t und I_p) haben. Schutzschalter desselben Typs mit geringerem Ausschaltvermögen können verwendet werden, sofern sie für die Anwendung geeignet sind. In diesem Fall reduziert sich der Short Circuit Current Rating (SCCR) der Kombination aus Antriebsstromrichter und Schutzschalter auf das Ausschaltvermögen des Schutzschalters.

Einige Motorschutzschalter erfordern zusätzliches Zubehör, um in UL-zertifizierten Installationen als Type E Combination Motor Controller eingesetzt werden zu können (s. Herstellerdokumentation des jeweiligen Schutzschalters).

Alternative Motorschutzschalter / Leistungsschalter			
Typ	Bemessungsstrom / A	Bemessungsleistung / hp	SCCR @ U_N / kA
Eaton PKZM4-63	65	40	30
Siemens 3RV2032-4KA10	73	60	30
Siemens 3RV2042-4MA10	100	75	30
Schneider GV3P65	65	40	30
Eaton NZMN1-A125-NA	125	–	30
Eaton NZMH2-A160-NA	160	–	30
Siemens 3VA5112-6ED31-0AA0	125	–	30
Siemens 3VA5215-6ED31-0AA0	150	–	30
Schneider BJL36125	125	–	30

Tabelle 32: Alternative Motorschutzschalter / Leistungsschalter für 400 V / 480 V-Geräte



Nur IEC:

Hier nicht aufgelistete Motorschutzschalter / Leistungsschalter können verwendet werden, sofern sie folgende Anforderungen erfüllen:

- Durchlassintegral I^2t @ $U_N < 910kA^2s$
- Durchlassstrom I_p @ $U_N < 18kA$

3.4 Allgemeine elektrische Daten

3.4.1 Schaltfrequenz und Temperatur

Die Antriebsstromrichter Kühlung ist so ausgelegt, dass bei Bemessungsbedingungen die Kühlkörperübertemperaturschwelle nicht überschritten wird. Eine Schaltfrequenz größer der Bemessungsschaltfrequenz erzeugt auch höhere Verluste und damit eine höhere Kühlkörpererwärmung.

Erreicht die Kühlkörpertemperatur eine kritische Schwelle (TDR), kann die Schaltfrequenz automatisch schrittweise reduziert werden. Damit wird verhindert, dass der Antriebsstromrichter wegen Übertemperatur des Kühlkörpers abschaltet. Unterschreitet die Kühlkörpertemperatur die Schwelle TUR wird die Schaltfrequenz wieder auf den Sollwert angehoben. Bei der Temperatur TEM wird die Schaltfrequenz sofort auf Bemessungsschaltfrequenz reduziert. Damit diese Funktion greift, muss „Derating“ aktiviert sein.

3.4.1.1 Schaltfrequenz und Temperatur der 230V-Geräte

Gerätegröße		18
Bemessungsschaltfrequenz	¹⁾ f_{SN} / kHz	4
Max. Schaltfrequenz	¹⁾ f_{S_max} / kHz	16
Min. Schaltfrequenz	¹⁾ f_{S_min} / kHz	1,25
Max. Kühlkörpertemperatur	T_{HS} / °C	95
Temperatur zur Schaltfrequenzreduzierung	T_{DR} / °C	80
Temperatur zur Schaltfrequenzerhöhung	T_{UR} / °C	70
Temperatur zur Umschaltung auf Bemessungsschaltfrequenz	T_{EM} / °C	85

Tabelle 33: Schaltfrequenz und Temperatur der 230V-Geräte

¹⁾ Die Ausgangsfrequenz sollte so begrenzt werden, dass sie 1/10 der Schaltfrequenz nicht übersteigt.

3.4.1.2 Schaltfrequenz und Temperatur der 400V-Geräte

Gerätegröße		18	19	20	21	22
Bemessungsschaltfrequenz	¹⁾ f_{SN} / kHz	4			2	
Max. Schaltfrequenz	¹⁾ f_{S_max} / kHz	16				
Min. Schaltfrequenz	¹⁾ f_{S_min} / kHz	1,25				
Max. Kühlkörpertemperatur	T_{HS} / °C	95	90		95	
Temperatur zur Schaltfrequenzreduzierung	T_{DR} / °C	80				
Temperatur zur Schaltfrequenzerhöhung	T_{UR} / °C	70				
Temperatur zur Umschaltung auf Bemessungsschaltfrequenz	T_{EM} / °C	85				

Tabelle 34: Schaltfrequenz und Temperatur der 400V-Geräte

¹⁾ Die Ausgangsfrequenz sollte so begrenzt werden, dass sie 1/10 der Schaltfrequenz nicht übersteigt.

3.4.2 DC-Zwischenkreis / Bremstransistorfunktion



Aktivierung der Bremstransistorfunktion.

Um den Bremstransistor verwenden zu können, muss die Funktion mit dem Parameter „is30 braking transistor function“ aktiviert werden.

Für weitere Informationen => [F6 Programmierhandbuch](#).

ACHTUNG

Unterschreiten des minimalen Bremswiderstandswerts!

Zerstörung des Antriebsstromrichters

- ▶ Der minimale Bremswiderstandswert darf nicht unterschritten werden!



Abbildung 7: Blockschaltbild des Energieflusses

ACHTUNG

Zerstörung des Antriebsstromrichters!

Tritt der Fehler „ERROR GTR7 always ON“ auf, wird die Stromaufnahme über die Netzeingangsbrücke der AC-Versorgung intern weggeschaltet.

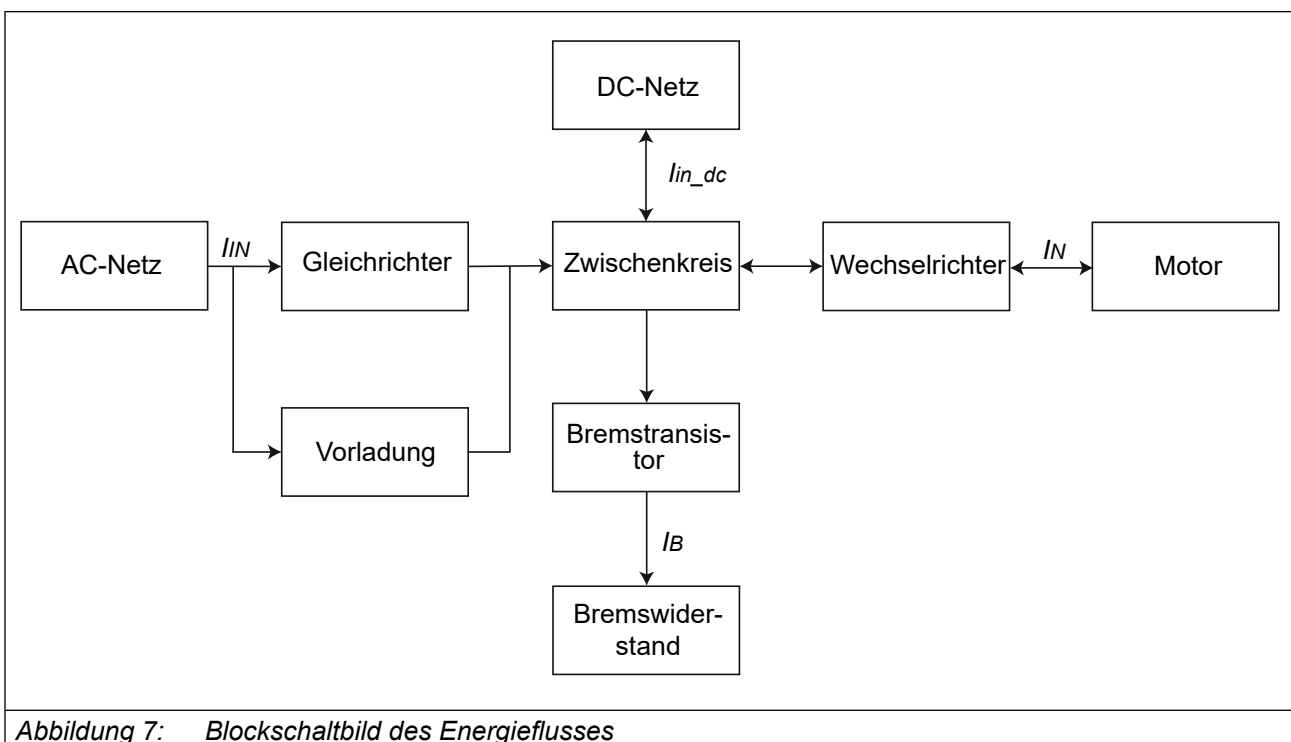
- ▶ Bei Auftreten des Fehlers „ERROR GTR7 always ON“ ist der Antriebsstromrichter defekt und muss spätestens nach 16 Stunden spannungsfrei geschaltet werden!
- ▶ Bei DC-Netzanschluss und der Verwendung von nicht-eigensicheren Bremswiderständen oder Unterbaubremswiderständen muss der Antriebsstromrichter spätestens nach 1 Sekunde spannungsfrei geschaltet werden.

3.4.2.1 DC-Zwischenkreis / Bremstransistorfunktion der 230V-Geräte

Gerätegröße		18
Zwischenkreis Bemessungsspannung @ $U_N = 230\text{V}$	U_{N_dc} / V	325
Zwischenkreis Bemessungsspannung @ $U_{N_UL} = 240\text{V}$	$U_{N_dc_UL} / \text{V}$	339
Zwischenkreis Arbeitsspannungsbereich	U_{in_dc} / V	240...373
DC-Abschaltpegel „Fehler! Unterspannung“	U_{UP} / V	216
DC-Abschaltpegel „Fehler! Überspannung“	U_{oP} / V	400
DC-Schaltpegel Bremstransistor	¹⁾ U_B / V	380
Max. Bremsstrom	I_{B_max} / A	105
Bremstransistor	²⁾	Max. Spieldauer: 120s; Max. ED: 50%
Min. Bremswiderstandswert	R_{B_min} / Ω	4
Schutzfunktion für Bremstransistor		Kurzschlussüberwachung
Schutzfunktion Bremswiderstand (Error GTR7 always on)	³⁾	Feedbacksignalauswertung und Stromabschaltung
Zwischenkreiskapazität	$C / \mu\text{F}$	6800

Tabelle 35: DC-Zwischenkreis / Bremstransistorfunktion der 230V-Geräte

- ¹⁾ Der DC-Schaltpegel für den Bremstransistor ist einstellbar. Der in der Tabelle angegebene Wert ist der Defaultwert.
- ²⁾ Die Einschaltdauer wird zusätzlich von dem verwendeten Bremswiderstand begrenzt.
- ³⁾ Die Feedbacksignalauswertung überwacht die Funktionalität des Bremstransistors. Die Stromabschaltung erfolgt über die interne Netzeingangsbrücke der AC-Versorgung.

3.4.2.2 DC-Zwischenkreis / Bremstransistorfunktion der 400 V-Geräte

Gerätegröße	18	19	20	21	22	
Zwischenkreis Bemessungsspannung @ $U_N = 400V$	U_{N_dc} / V 565					
Zwischenkreis Bemessungsspannung @ $U_{N_UL} = 480V / 277V$	$U_{N_dc_UL} / V$ 680					
Zwischenkreis Arbeitsspannungsbereich	U_{in_dc} / V 390...780					
DC-Abschaltpegel „Fehler! Unterspannung“	U_{UP} / V 240					
DC-Abschaltpegel „Fehler! Überspannung“	U_{OP} / V 840					
DC-Schaltpegel Bremstransistor	U_B / V 780					
Max. Bremsstrom	I_{B_max} / A 93				105	
Bremstransistor	$2)$ Max. Spieldauer: 120s; Max. ED: 50%					
Min. Bremswiderstandswert	R_{B_min} / Ω 9				8	
Schutzfunktion Bremswiderstand (Error GTR7 always on)	$3)$ Feedbacksignalbewertung und Stromabschaltung (nur bei AC-Netzanschluss)					
Schutzfunktion für Bremstransistor	Kurzschlussüberwachung					
Zwischenkreiskapazität	$C_{int} / \mu F$	2380	2380	2720	3400	4080
Max. vorladbare Gesamtkapazität @ $U_N = 400V$	$C_{pc_max} / \mu F$	5700	5700	9500	9500	9500
Max. vorladbare Gesamtkapazität @ $U_{N_UL} = 480V$	$C_{pc_max_UL} / \mu F$	3900	3900	6600	6600	6600

Tabelle 36: DC-Zwischenkreis / Bremstransistorfunktion der 400 V-Geräte

- ¹⁾ Der DC-Schaltpegel für den Bremstransistor ist einstellbar. Der in der Tabelle angegebene Wert ist der Defaultwert.
- ²⁾ Die Einschaltdauer wird zusätzlich von dem verwendeten Bremswiderstand begrenzt.
- ³⁾ Die Feedbacksignalbewertung überwacht die Funktionalität des Bremstransistors. Die Stromabschaltung erfolgt über die interne Netzeingangsbrücke der AC-Versorgung. Bei DC-Spannungsversorgung erfolgt keine Stromabschaltung.

3.4.3 Unterbaubremswiderstände

Technische Daten der Unterbaubremswiderstände	
Bremswiderstandswert	R / Ω 12
Bemessungsleistung	P_D / W 400
Einschaltdauer bezogen auf 120s @ $U_{N_dc} = 780V$	ED / s 0,95

Tabelle 37: Unterbaubremswiderstände

ACHTUNG

Verlustleistung der Unterbaubremswiderstände beachten.

Im Bremsbetrieb mit Unterbaubremswiderständen erhöht sich die abzuführende Leistung des Kühlkörpers.

- Verlustleistung der Bremswiderstände bei der Auslegung des Kühlsystems beachten.

3.4.4 Lüfter

Gerätegröße		18	19	20	21	22
Innenraumlüfter	Anzahl	1				
	Drehzahlvariabel	Ja				
Kühlkörperlüfter	Anzahl	2				
	Drehzahlvariabel	Ja				

Tabelle 38: Lüfter



Die Lüfter sind drehzahlvariabel. Sie werden automatisch, je nach Einstellung der Temperaturgrenzen in der Software, auf hohe oder niedrige Drehzahl gesteuert.

ACHTUNG**Zerstörung der Lüfter!**

- ▶ Es dürfen keine Fremdkörper in die Lüfter eindringen!

3.4.4.1 Schaltverhalten der Lüfter

Die Temperaturüberwachung der Kühlkörper steuert die Lüfter mit verschiedenen Ein- und Ausschaltpunkten.

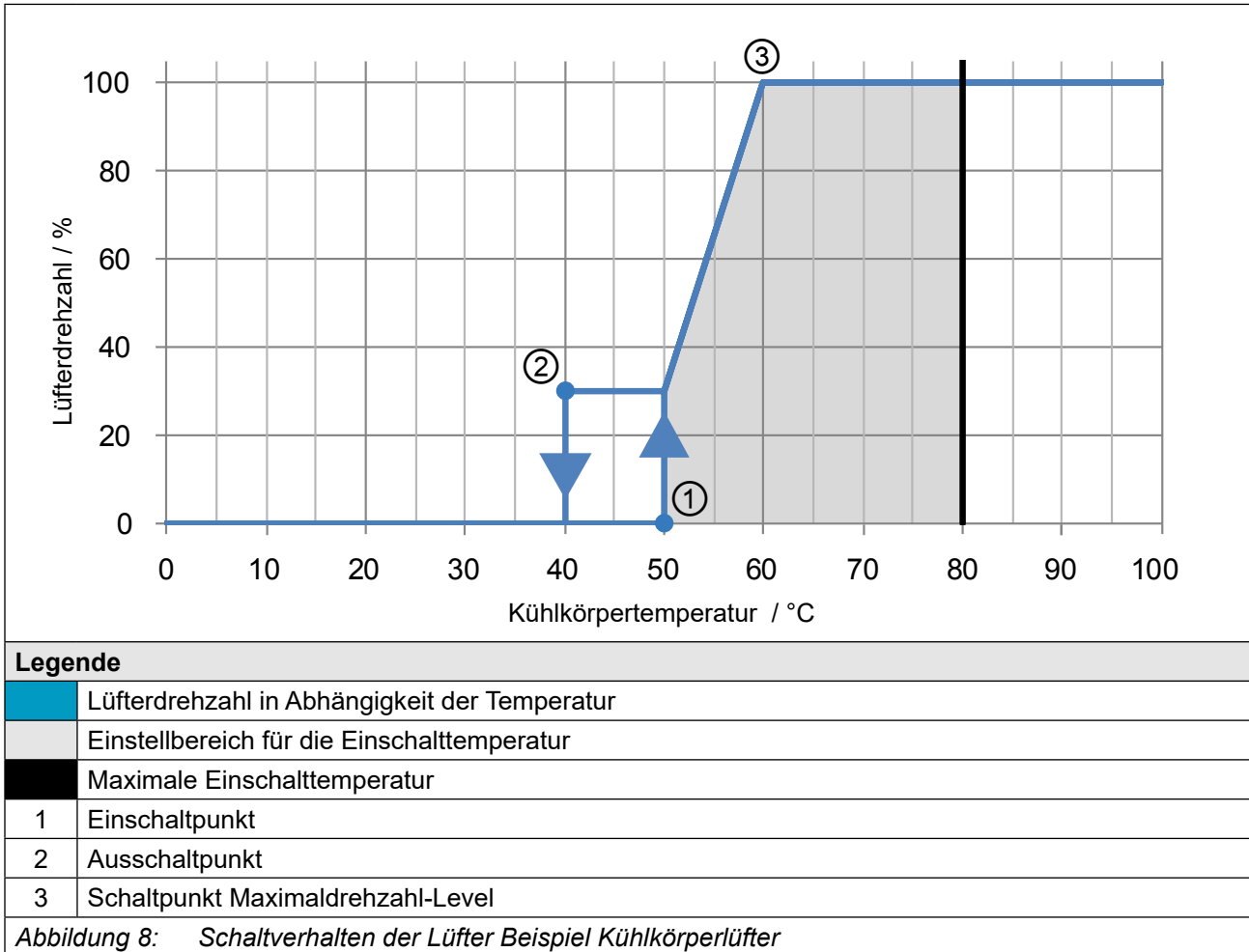

3.4.4.2 Schaltpunkte der Lüfter

Der Schaltpunkt für die Einschalttemperatur und das Maximaldrehzahl-Level der Lüfter sind einstellbar. In der folgenden Tabelle sind die Standardwerte angegeben.

Lüfter		Kühlkörper	Innenraum
Einschalttemperatur	$t / ^\circ\text{C}$	50	45
Maximaldrehzahl-Level	$t / ^\circ\text{C}$	60	55

Tabelle 39: Schaltpunkte der Lüfter

4 Einbau

4.1 Abmessungen und Gewichte

4.1.1 Einbauversion Luftkühler

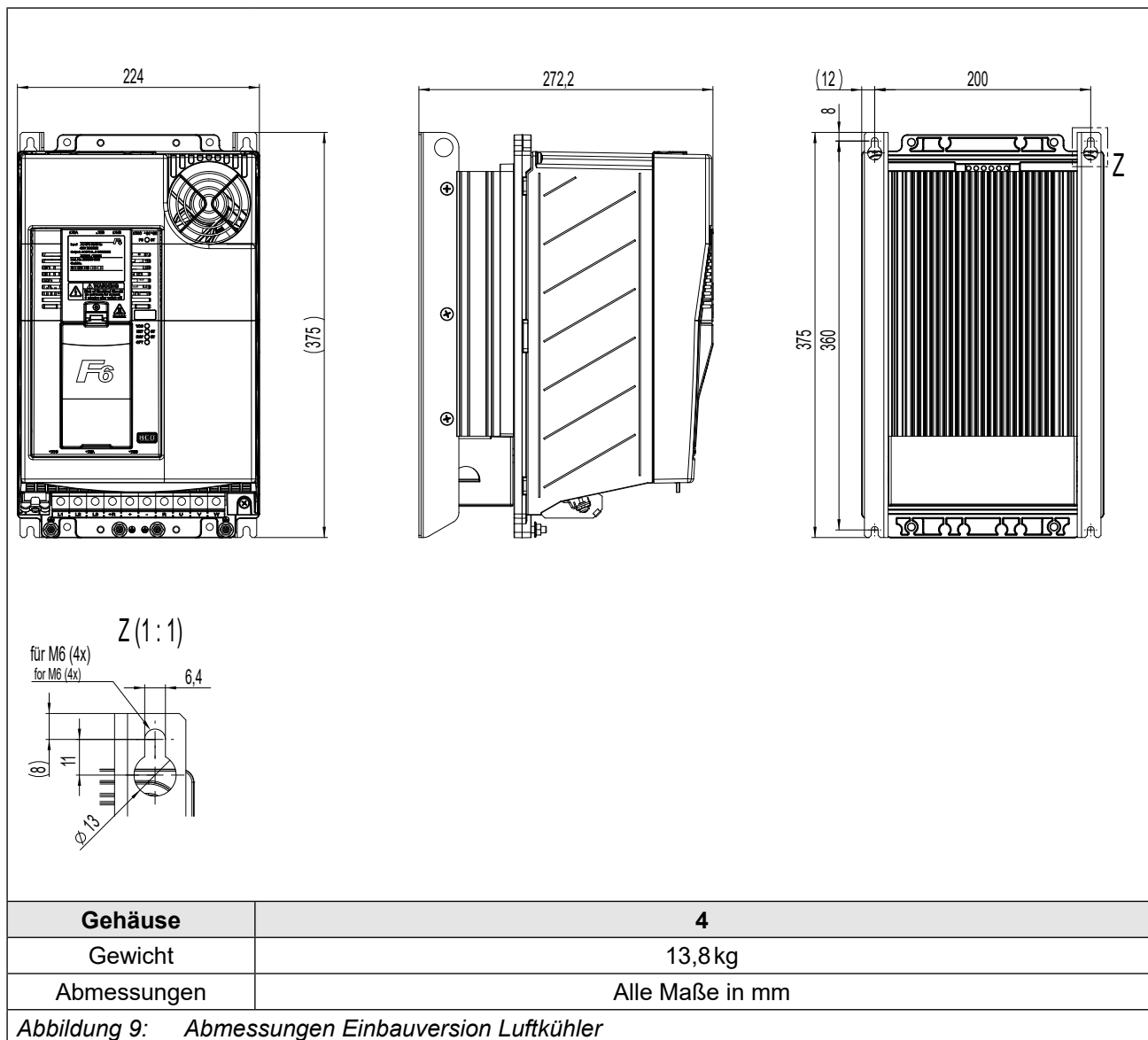

4.1.2 Einbauversion Fluidkühler (Wasser)

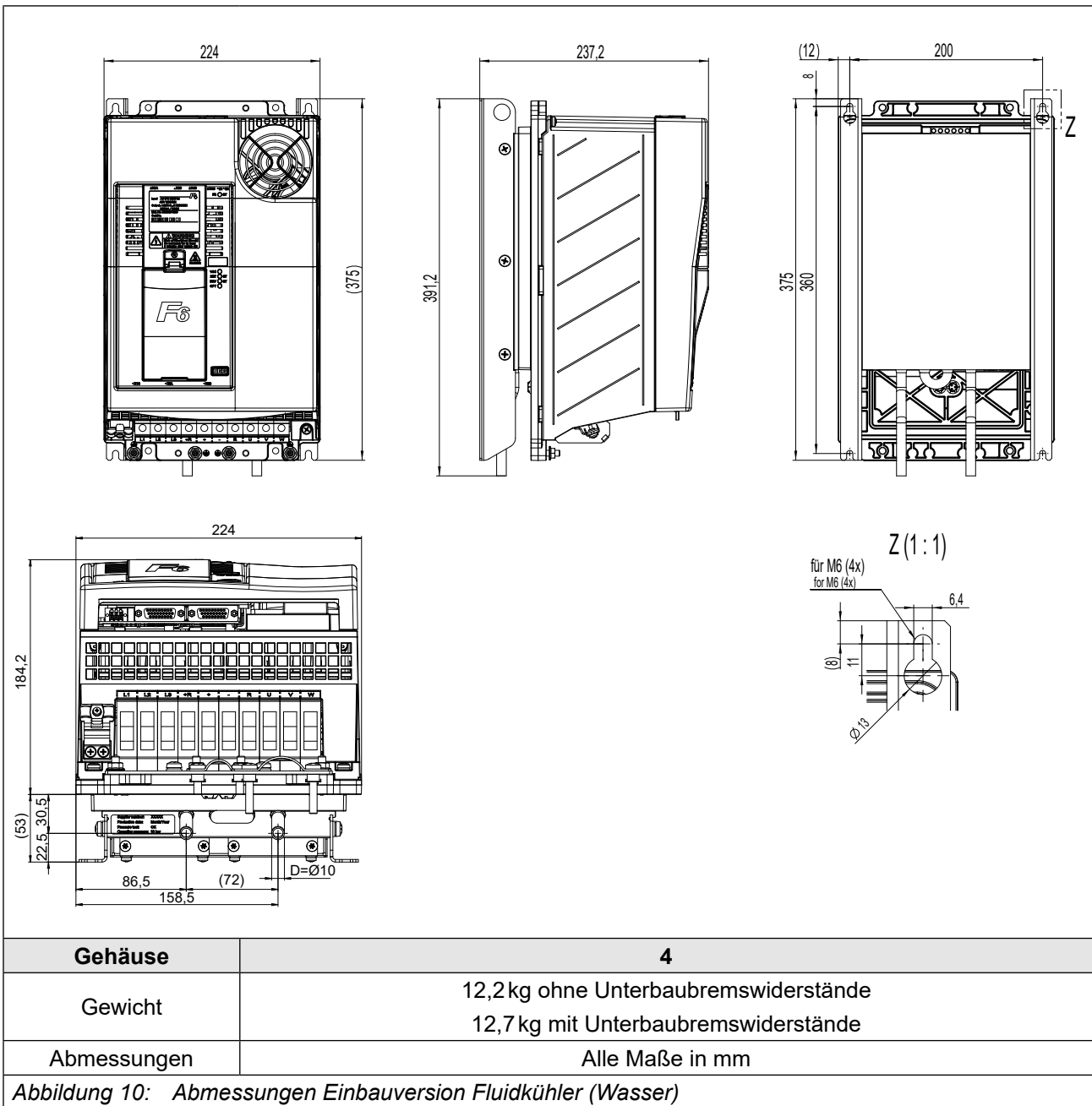

4.1.3 Durchsteckversion Luftkühler IP20, IP54-ready

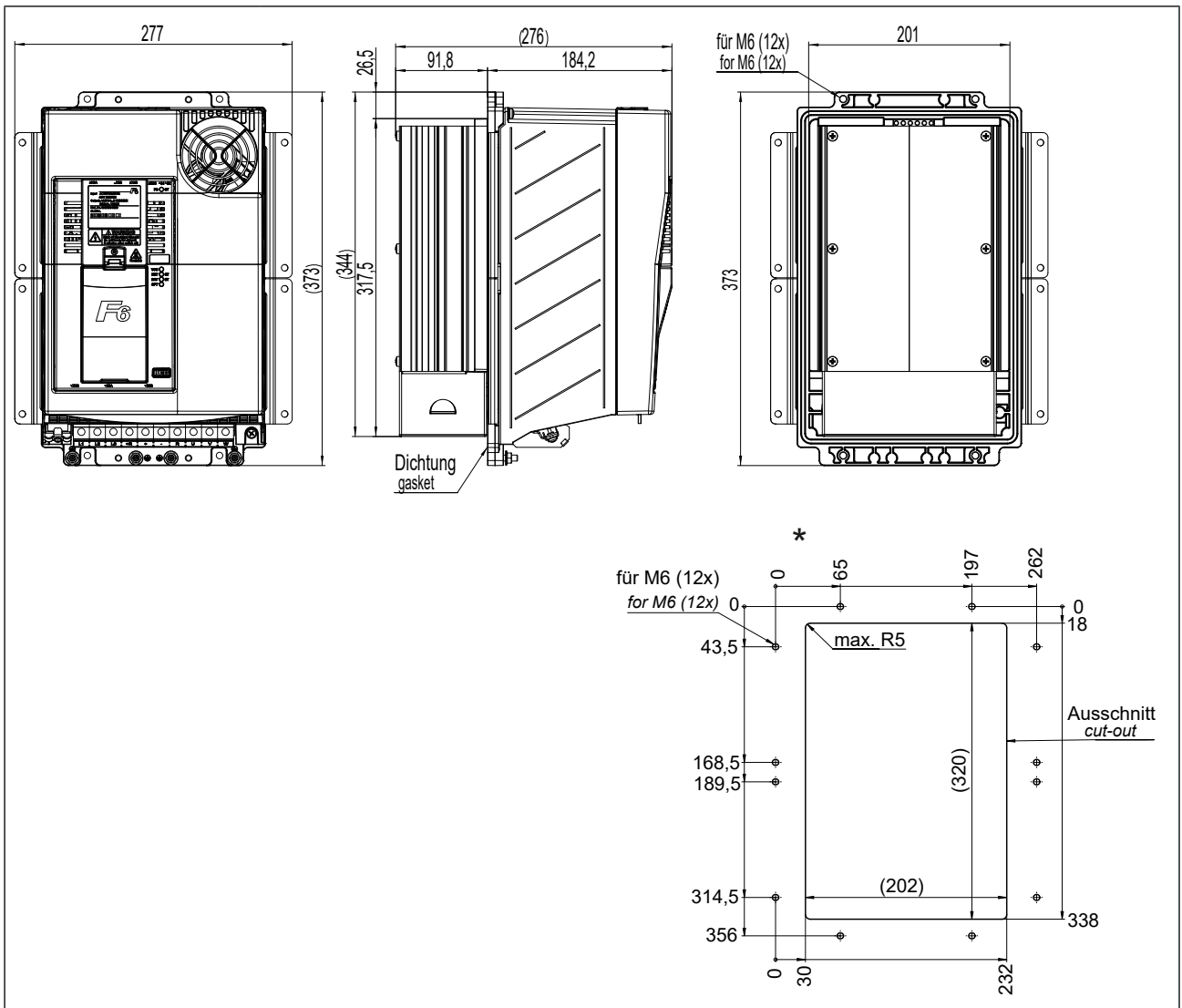

Gehäuse	4
Gewicht	13,6 kg
*	Schaltschrankausschnitt
Abmessungen	Alle Maße in mm

Abbildung 11: Abmessungen Durchsteckversion Luftkühler IP20, IP54-ready

4.1.4 Durchsteckversion Fluidkühler (Wasser) IP20, IP54-ready

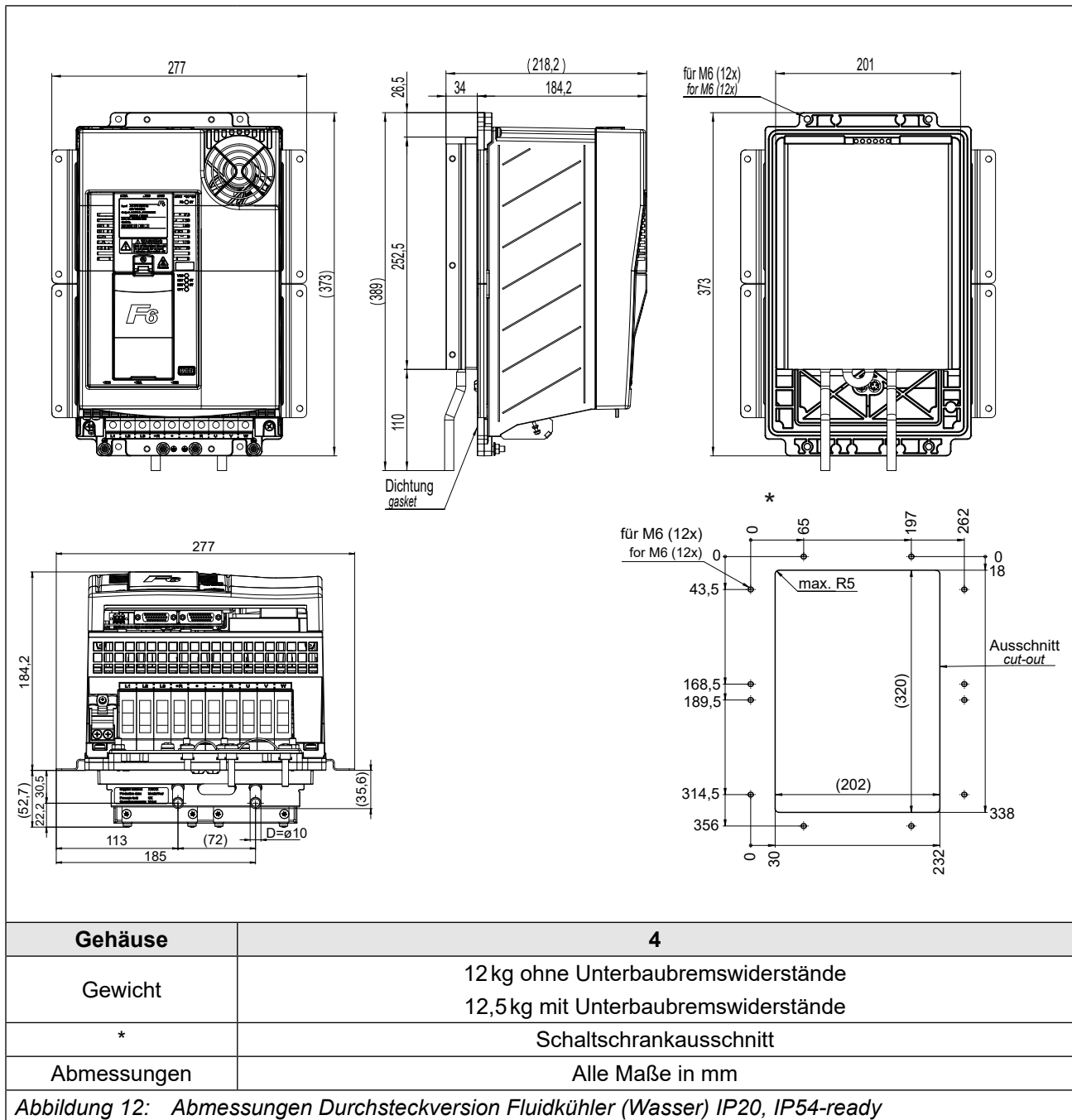

4.1.5 Durchsteckversion Fluidkühler (Öl) IP54-ready

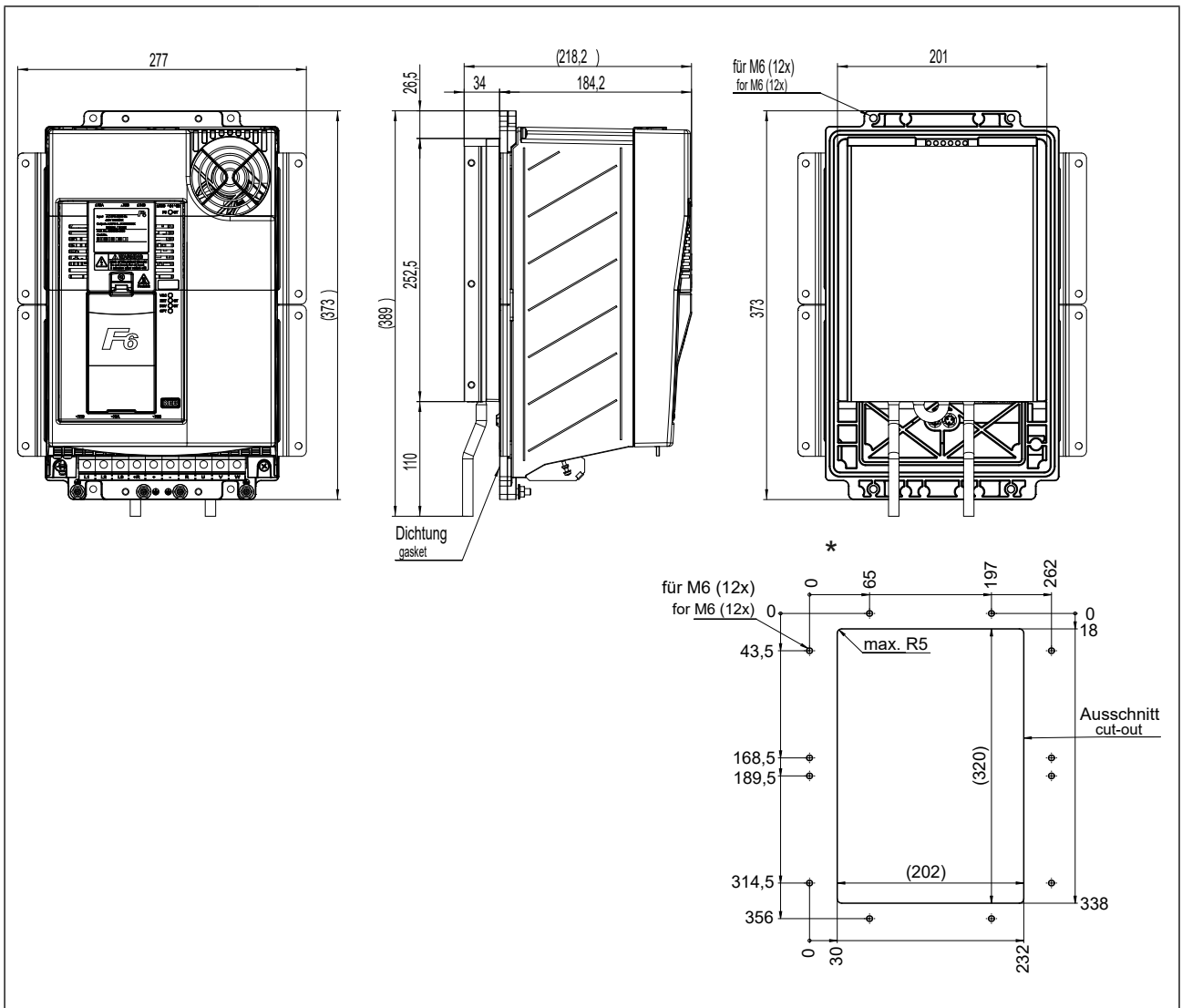

Gehäuse	4
Gewicht	11,5kg
*	Schaltschrankausschnitt
Abmessungen	Alle Maße in mm

Abbildung 13: Abmessungen Durchsteckversion Fluidkühler (Öl) IP54-ready

4.2 Schaltschrankeinbau

4.2.1 Befestigungshinweise

Zur Montage der Antriebsstromrichter wurden folgende Befestigungsmaterialien mit der entsprechenden Güte von KEB getestet.

Benötigtes Material	Anzugsdrehmoment
Sechskantschraube ISO 4017 - M6 - 8.8	9 Nm 79 lb inch
Flache Scheibe ISO 7090 - 6 - 200 HV	–
<i>Tabelle 40: Befestigungshinweise für Einbauversion</i>	

Benötigtes Material	Anzugsdrehmoment
Sechskantschraube ISO 4017 - M6 - 8.8	9 Nm 79 lb inch
Flache Scheibe ISO 7090 - 6 - 200 HV	–
<i>Tabelle 41: Befestigungshinweise für Durchsteckversion</i>	

ACHTUNG

Verwendung von anderem Befestigungsmaterial

- Das alternativ gewählte Befestigungsmaterial muss die oben genannten Werkstoffkennwerte (Güte) und Anzugsdrehmomente einhalten!

Die Verwendung anderer Befestigungsmaterialien erfolgt außerhalb der Kontrollmöglichkeiten von KEB und liegt daher ausschließlich im Verantwortungsbereich des Kunden.

4.2.2 Einbauabstände

Verlustleistung zur Schaltschrankauslegung => „3.3.5 Verlustleistung bei Bemessungsbetrieb 400 V-Geräte“. Abhängig von der Betriebsart / Auslastung kann hier ein geringerer Wert angesetzt werden.



Montage des Antriebsstromrichters

Für einen betriebssicheren Betrieb muss der Antriebsstromrichter ohne Abstand auf einer glatten, geschlossenen, metallisch blanken Montageplatte montiert werden.

Einbauabstände	Maß	Abstand in mm	Abstand in inch
	A	150	6
	B	100	4
	C	30	1,2
	D	0	0
	E	0	0
	F ¹⁾	50	2
	¹⁾ Abstand zu vorgelagerten Bedienelementen in der Schaltschranktür.		

Abbildung 14: Einbauabstände

4.2.3 Montage von IP54-ready Geräten

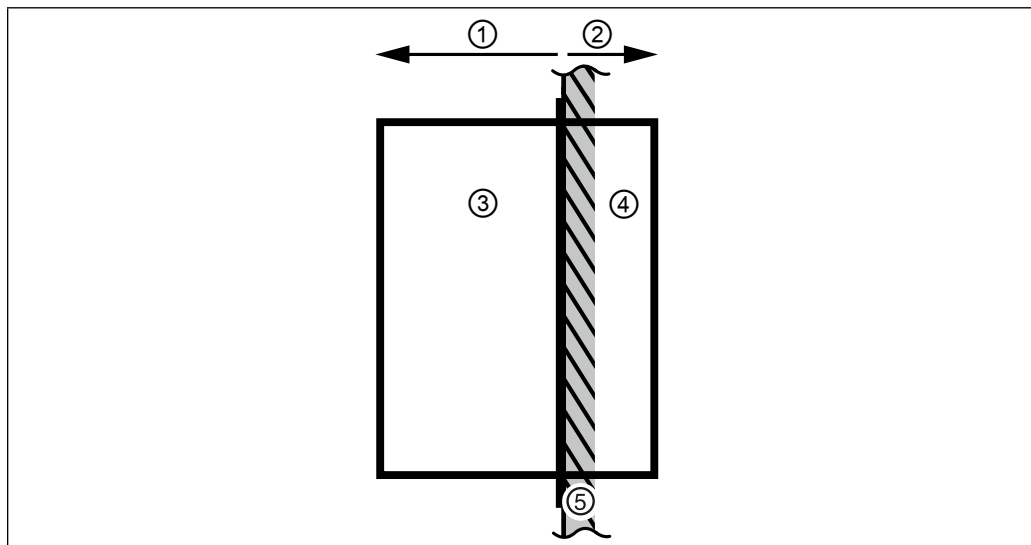

Legende

1	IP20-Zone innerhalb des Gehäuses
2	IP54-Zone außerhalb des Gehäuses
3	Antriebsstromrichter (Leistungsteil und Steuerung)
4	Antriebsstromrichter (Kühlkörper)
5	Gehäuse (z.B. Schaltschrankwand)

Abbildung 15: Montage von IP54-ready Geräten



IP54-Zone: Kühlkörper außerhalb des Gehäuses (Schrankschrank)

Die Schutzart IP54 kann ausschließlich im ordnungsgemäß eingebauten Zustand erreicht werden.

Für eine ordnungsgemäße Montage muss eine geeignete IP54-Dichtung (=> „5.4.3 Dichtung für IP54-ready Geräte“) zwischen Kühlkörper und Gehäuse (z.B. Schaltschrankwand) verbaut werden.

Nach dem Einbau muss die Dichtigkeit überprüft werden. Die Trennung zum Gehäuse entspricht bei ordnungsgemäßer Montage der Schutzart IP54.

Bei luftgekühlten Geräten müssen die Lüfter jedoch vor ungünstigen Umgebungseinflüssen geschützt werden.

Dazu zählen brennbare, ölige oder gefährliche Dämpfe oder Gase, korrosive Chemikalien, grobe Fremdkörper und übermäßiger Staub. Dies betrifft besonders den Zugang des Kühlkörpers von oben (Luftaustritt). Eisbildung ist unzulässig.

UL: Geräteköhlkörper ist als NEMA Type 1 eingestuft.

IP20-Zone: Gerät innerhalb des Gehäuses

Dieser Teil ist zum Einbau in ein für die angestrebte Schutzart geeignetes Gehäuse (z.B. Schaltschrank) vorgesehen.

Die Leistungsanschlüsse sind ausgenommen => „3.1.1 Klimatische Umweltbedingungen“.

ACHTUNG

Defekt durch dauerhaftes Spritzwasser!

- Das Gerät niemals dauerhaftem Spritzwasser (z.B. direkte Regenwirkung) aussetzen!

4.2.4 Schaltschranklüftung

Wenn konstruktionsbedingt nicht auf eine Innenraumlüftung des Schaltschranks verzichtet werden kann, muss durch entsprechende Filter der Ansaugung von Fremdkörpern entgegen gewirkt werden.

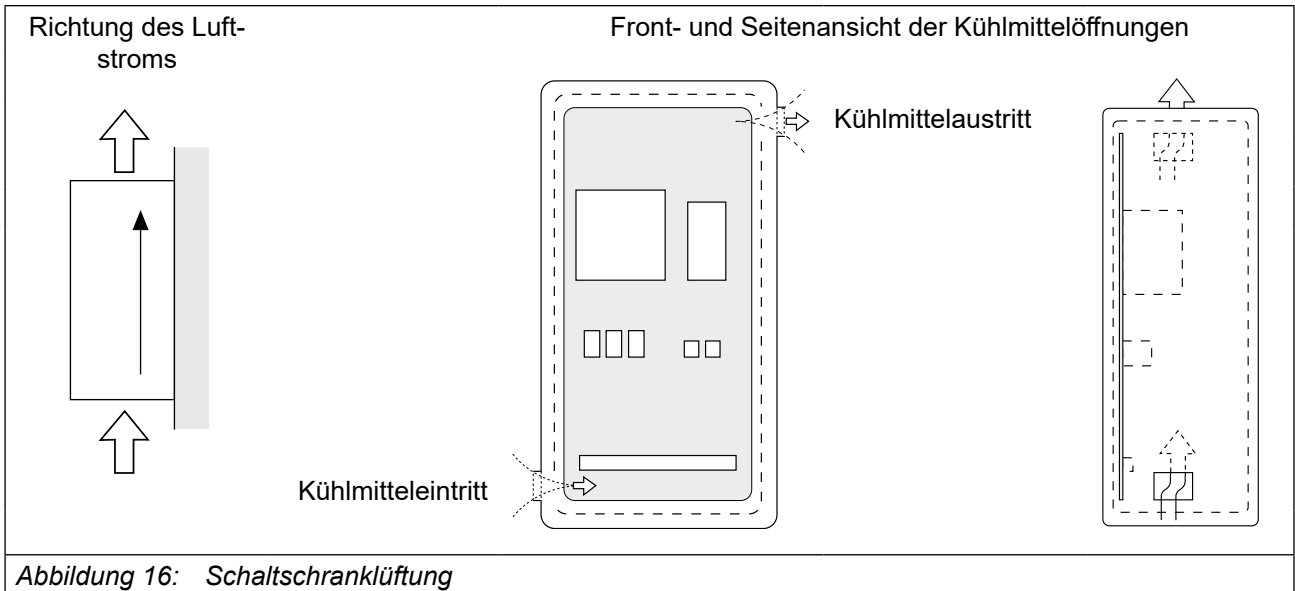

4.2.5 Luftströme der Lüfter

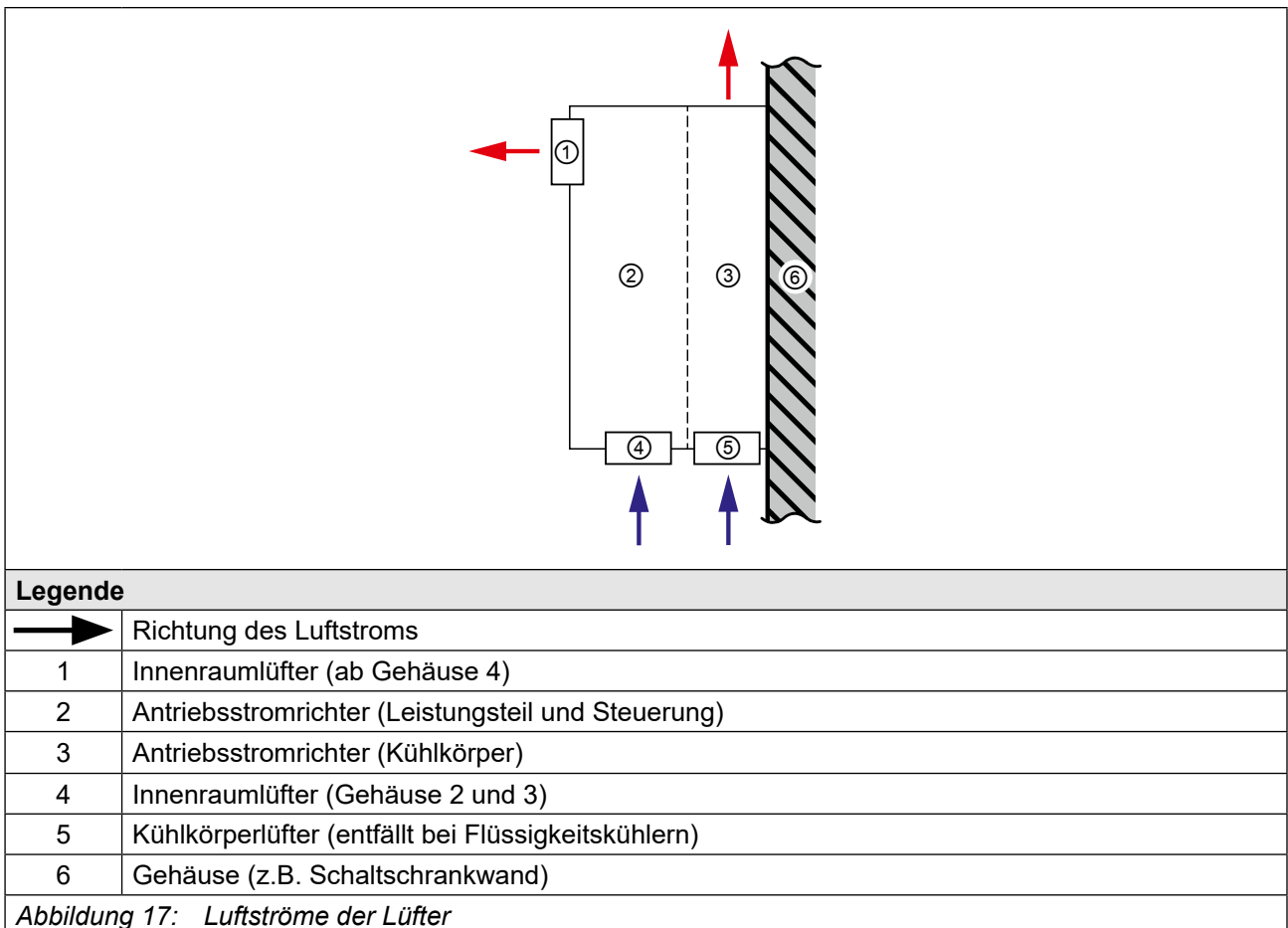

5 Installation und Anschluss

5.1 Übersicht des COMBIVERT F6

Gehäuse 4		Nr.	Name	Beschreibung
<p>The image shows the top view of the COMBIVERT F6 housing. Callout 1 points to the left terminal block. Callout 2 points to the top terminal block. Callout 3 points to the top terminal block. Callout 4 points to the fan. Callout 5 points to the top terminal block. Callout 6 points to the right terminal block. Callout 7 points to the right terminal block.</p>	1	–	Schirmklemmen für geschirmte Steuerleitungen.	
	2	–	Befestigungspunkte für optionales Schirmauflageblech. Die Abschirmung z.B. vom Motorkabel wird auf der Grundplatte im Schaltschrank oder auf dem optional erhältlichen Schirmauflageblech 00F6V80-4001 aufgelegt.	
	3	–	LEDs (=> Anleitung für Steuerenteil Kapitel „Übersicht“) <ul style="list-style-type: none"> Bei Steuerkarte KOMPAKT: FS ohne Funktion. Bei Steuerkarte APPLIKATION und PRO: Zustandsanzeige des Sicherheitsmoduls 	
	4	–	Innenraumlüfter	
	5	–	Typenschilder	
	6	PE	Schutzerde; bei Anschluss der Schutzerdung darf jede Anschlussstelle nur einmal belegt werden.	
	7	X1A	Leistungsteilklemmen für: <ul style="list-style-type: none"> Netzeingang Bremswiderstand DC-Versorgung Motoranschluss 	

Abbildung 18: F6 Gehäuse 4 Draufsicht

Gehäuse 4		Nr.	Name	Beschreibung			
	1	–	Schirmklemmen für geschirmte Steuerleitungen.				
	6	PE	Schutzerde; bei Anschluss der Schutzerdung darf jede Anschlussstelle nur einmal belegt werden.				
	7	X1A	Leistungsteilklemmen für: <ul style="list-style-type: none"> • Netzeingang • Bremswiderstand • DC-Versorgung • Motoranschluss 				
	8	X1C	Klemme für: <ul style="list-style-type: none"> • Motortemperaturüberwachung • Bremsenansteuerung 				
	9	X3A	Geberschnittstelle Kanal A				
	10	X3B	Geberschnittstelle Kanal B				
	11	–	Kühlkörperlüfter				
	1	6	11	6	6	11	6
	<p>Abbildung 19: F6 Gehäuse 4 Vorderansicht</p>						

Gehäuse 4		Nr.	Name	Beschreibung
	4	–	Innenraumlüfter	
	12	X4C	Feldbusschnittstelle (out)	
	13	X4B	Feldbusschnittstelle (in)	
	14	X2C	Steuerklemmleiste für <ul style="list-style-type: none"> • CAN-Bus • Analoge Eingänge und analoger Ausgang 	
	15	X2B	Sicherheitsfunktionen / 24 V-Gleichspannungsversorgung / 2 digitale Ausgänge	
	16	X2A	Steuerklemmleiste für digitale Ein- und Ausgänge.	
	17	–	Schirmklemmen für geschirmte Steuerleitungen.	

Abbildung 20: F6 Gehäuse 4 Rückansicht mit Steuerkarte KOMPAKT



Weitere Informationen sind in der jeweiligen Steuerkartenanleitung zu finden.



Gebrauchsanleitung COMBIVERT F6 Steuerkarte APPLIKATION
www.keb.de/fileadmin/media/Manuals/dr/ma_dr_f6-cu-a-inst-20118593_de.pdf



Gebrauchsanleitung COMBIVERT F6 Steuerkarte KOMPAKT
www.keb.de/fileadmin/media/Manuals/dr/ma_dr_f6-cu-k-inst-20144795_de.pdf



Gebrauchsanleitung COMBIVERT F6 Steuerkarte PRO
www.keb.de/fileadmin/media/Manuals/dr/ma_dr_f6-cu-p-inst-20182705_de.pdf



5.2 Anschluss des Leistungsteils

ACHTUNG

Zerstörung des Antriebsstromrichters!

- ▶ Niemals Netzeingang und Motorausgang vertauschen!

5.2.1 Anschluss der Spannungsversorgung

Der COMBIVERT F6 kann über die Klemmen L1, L2 und L3 (AC-Spannungsversorgung) oder über die Klemmen + und - (DC-Spannungsversorgung mit Einschaltstrombegrenzung) versorgt werden.



Abbildung 21: Eingangsbeschaltung

ACHTUNG

Bei AC-Spannungsversorgung minimale Wartezeit zwischen zwei Einschaltvorgängen beachten!

Zyklisches Aus- und Einschalten des Antriebsstromrichters führt zu temporärer Hochohmigkeit des PTC-Vorladewiderstandes. Nach Abkühlung des PTC-Vorladewiderstandes ist eine erneute Inbetriebnahme ohne Einschränkung möglich. Die Wartezeit zwischen zwei Einschaltvorgängen ist von der externen Kapazität, der AC-Netzspannung und der Umgebungstemperatur abhängig.

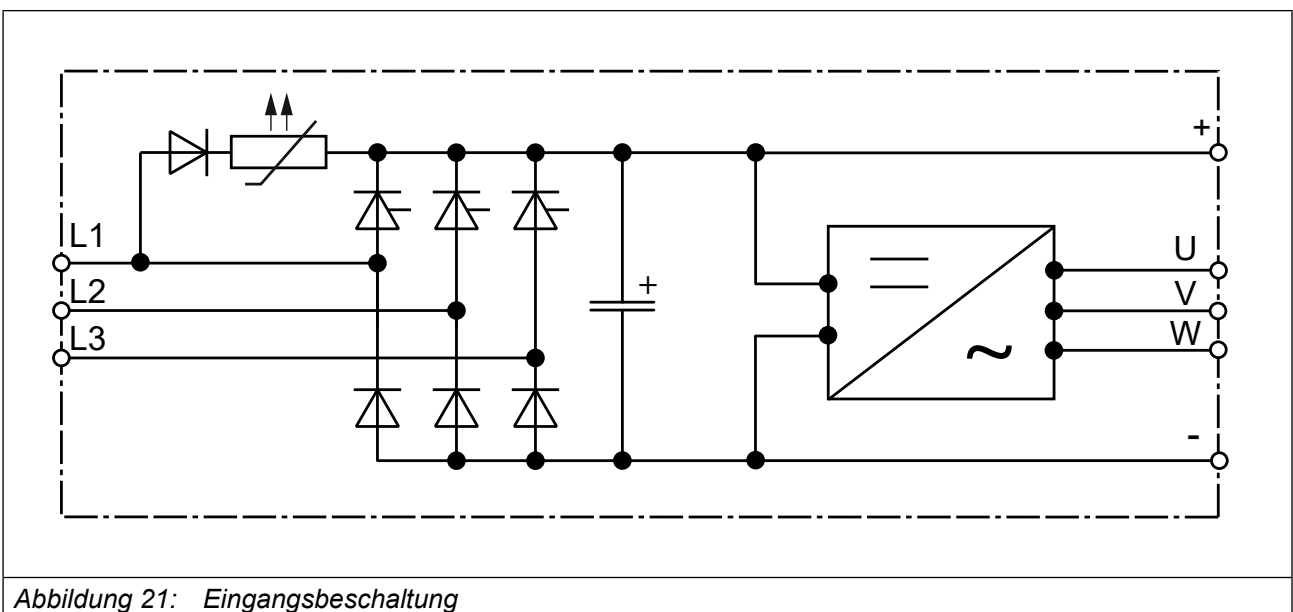
- ▶ Ohne externe Kapazität: 5 min
- ▶ Mit externer Kapazität (weitere Antriebsstromrichter): Bis zu 20 min.

ACHTUNG

Keine Einschaltstrombegrenzung bei DC-Spannungsversorgung!

- ▶ Bei DC-Spannungsversorgung muss eine externe Einschaltstrombegrenzung vorgesehen werden.

5.2.1.1 Klemmleiste X1A

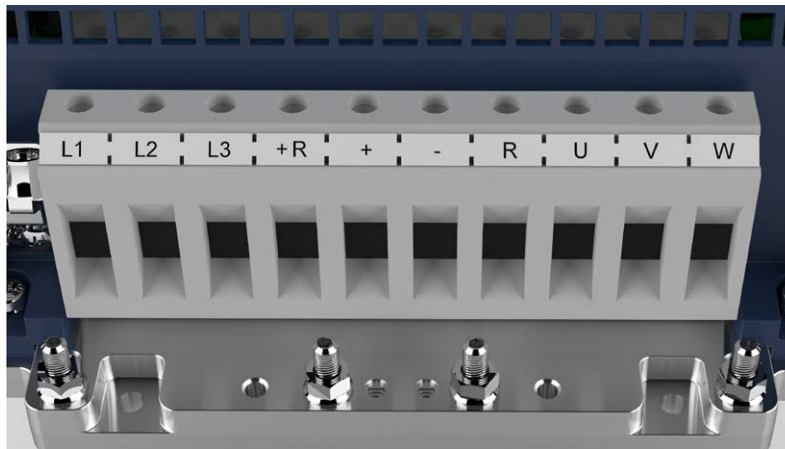

Name	Funktion	Querschnitt für Klemmenanschluss	Anzugsdrehmoment	Max. Anzahl der Leiter
L1	Netzanschluss 3-phasig	Flexible Leitung mit Aderendhülse 1,5...35mm ² (Ohne Aderendhülse bis max. 50mm ²) Bei 2 Leitern max. 16mm ² UL: Flexible Leitung ohne Aderendhülse AWG 16...1	3,2...3,7 Nm 28...32lb inch	Für IEC: 2 Für UL: 1
L2				
L3				
+R	Anschluss für Bremswiderstand (zwischen +R und R)			
+	DC-Klemmen			
-				
R	Anschluss für Bremswiderstand (zwischen +R und R)			
U	Motoranschluss			
V				
W				

Abbildung 22: Klemmleiste X1A

5.2.2 Schutz- und Funktionserde



Schutz- und Funktionserde dürfen nicht an derselben Klemme angeschlossen werden.

5.2.2.1 Schutzerdung

Die Schutzerde (PE) dient der elektrischen Sicherheit insbesondere dem Personenschutz im Fehlerfall.

⚠ VORSICHT

Elektrischer Schlag durch Falschdimensionierung!



► Erdungsquerschnitt ist entsprechend *VDE 0100* zu wählen!

Name	Funktion	Anschlusstyp	Anzugsdrehmoment
PE,	Anschluss für Schutzerde	M6-Gewindestift mit Mutter für 6,5mm Kabelschuhe	6,1...12 Nm 54...106lb inch

Abbildung 23: Anschluss für Schutzerde



Fehlerhafte Montage des PE-Anschlusses

Als Anschluss für die Schutzerde dürfen nur die M6-Gewindestifte mit Mutter verwendet werden!

5.2.2.2 Funktionserdung

Eine Funktionserdung kann zusätzlich notwendig sein, wenn aus EMV-Gründen weitere Potentialausgleiche zwischen Geräten oder Teilen der Anlage zu schaffen sind.



Wird der Antriebsstromrichter EMV-technisch verdrahtet, ist eine zusätzliche Funktionserde (FE) nicht erforderlich.

Die Funktionserde darf nicht grün/gelb verdrahtet werden!



Gebrauchsanleitung EMV- und Sicherheitshinweise.
www.keb.de/fileadmin/media/Manuals/dr/emv/0000ndb0000.pdf



5.3 Netzanschluss

5.3.1 Netzzuleitung

Der Leiterquerschnitt der Netzzuleitung wird von folgenden Faktoren bestimmt:

- Eingangsstrom des Antriebsstromrichters
- Verwendeter Leitungstyp
- Verlegeart und Umgebungstemperaturen
- Den vor Ort gültigen Elektrovorschriften



Der Projektierer ist für die Auslegung verantwortlich.

5.3.2 AC-Netzanschluss

5.3.2.1 AC-Versorgung 3-phasig

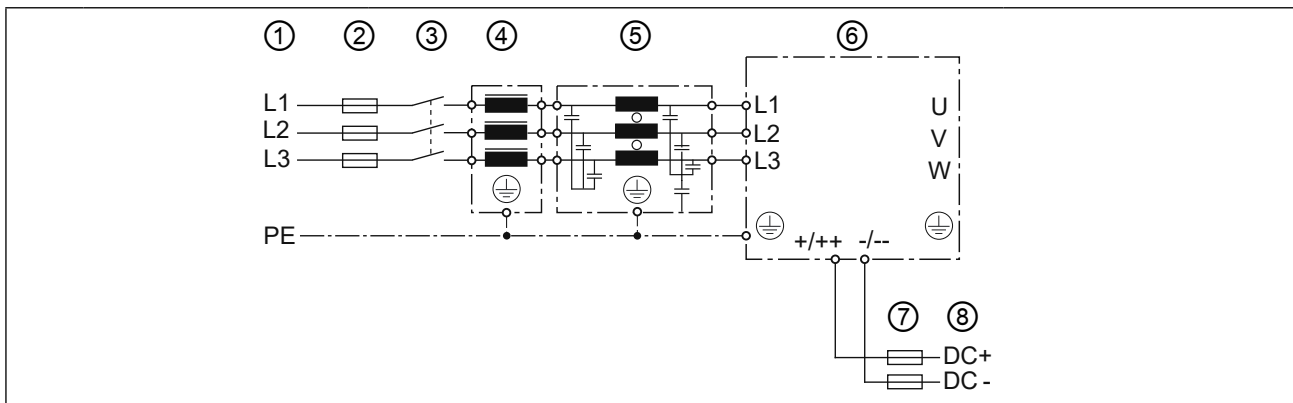

Nr.	Typ	Beschreibung
1	Netzphasen	3-phasig
	Netzform	TN, TT
		IT
Personenschutz	RCMA mit Trenner oder RCD Typ B	Isolationswächter
2	Netz Sicherungen	Siehe Hinweis im Kapitel „Absicherung der Antriebsstromrichter“.
3	Netzschütz	-
4	Netz drossel	Siehe Hinweise im Kapitel „Filter und Drosseln“.
5	HF-Filter für TN-, TT-Netze	Zur Einhaltung der Grenzwerte gemäß EN 61800-3 erforderlich.
	HF-Filter für IT-Netze	
6	Antriebsstromrichter	COMBIVERT F6
7	DC-Sicherungen	Siehe Hinweis im Kapitel „Absicherung der Antriebsstromrichter“.
8	DC-Versorgung	Vom Antriebsstromrichter erzeugte DC-Versorgung zum Anschluss weiterer Antriebsstromrichter => „ 5.3.6 DC-Verbund “

Abbildung 24: Anschluss der Netzversorgung 3-phasig

5.3.2.2 Hinweis zu harten Netzen

Bei Antriebsstromrichtern mit Spannungszwischenkreis hängt die Lebensdauer von der Höhe der DC-Spannung, der Umgebungstemperatur sowie von der Strombelastung der Elektrolytkondensatoren im Zwischenkreis ab. Durch den Einsatz von Netzdrosseln kann die Lebensdauer der Kondensatoren, speziell bei Dauerbelastung (S1-Betrieb) des Antriebes, bzw. beim Anschluss an „harte“ Netze, wesentlich erhöht werden.

Der Begriff „hartes“ Netz sagt aus, dass die Knotenpunktleistung (S_{Net}) des Netzes im Vergleich zur Ausgangsbemessungsscheinleistung des Antriebsstromrichters (S_{out}) sehr groß ist ($\gg 200$).

$k = \frac{S_{Net}}{S_{out}} \gg 200$	z.B.	$k = \frac{2 \text{ MVA (Versorgungstrafo)}}{62 \text{ kVA (21F6)}} = 33 \rightarrow$	Keine Drossel notwendig
---------------------------------------	------	---	-------------------------



Eine Auflistung von Filtern und Drosseln => „5.4.1 Filter und Drosseln“

5.3.3 DC-Netzanschluss

ACHTUNG

DC-Betrieb

- ▶ Die DC-Spannungsversorgung von 230V-Geräten ist nur nach Rücksprache mit KEB zulässig!

5.3.3.1 Klemmleiste X1A DC-Anschluss

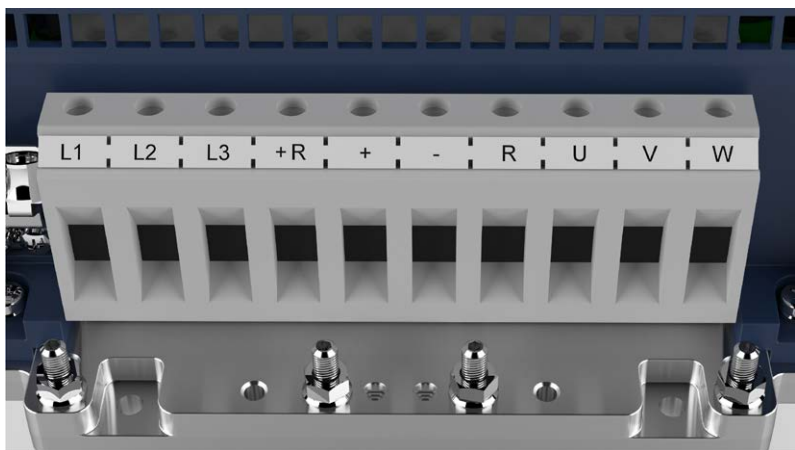

Name	Funktion	Querschnitt für Klemmenanschluss	Anzugsdrehmoment	Max. Anzahl der Leiter
+	DC-Klemmen	Flexible Leitung mit Aderendhülse 1,5...35 mm ² (Ohne Aderendhülse bis max. 50 mm ²) Bei 2 Leitern max. 16 mm ²	3,2...3,7 Nm 28...32 lb inch	Für IEC: 2
-		UL: Flexible Leitung ohne Aderendhülse AWG 16...1		Für UL: 1

Abbildung 25: Klemmleiste X1A DC-Anschluss

5.3.3.2 DC-Versorgung

ACHTUNG**Zerstörung des Antriebsstromrichters!**

► Niemals „+ / ++“ und „- / --“ vertauschen!

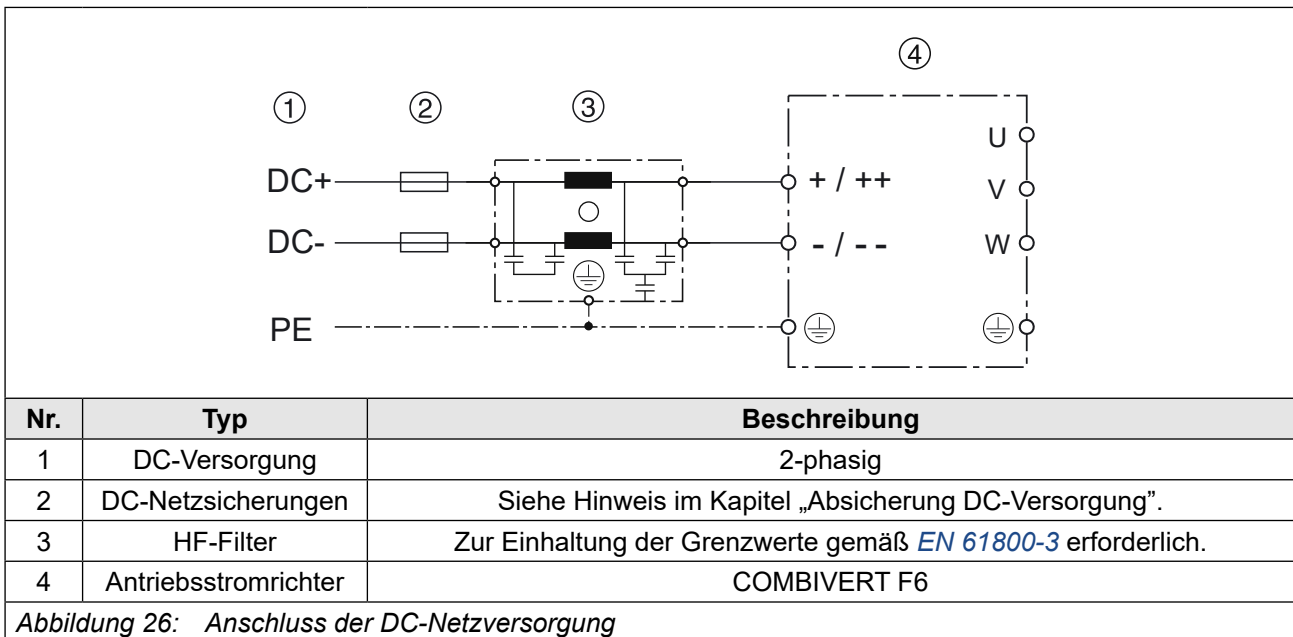

5.3.4 Anschluss des Motors

5.3.4.1 Verdrahtung des Motors

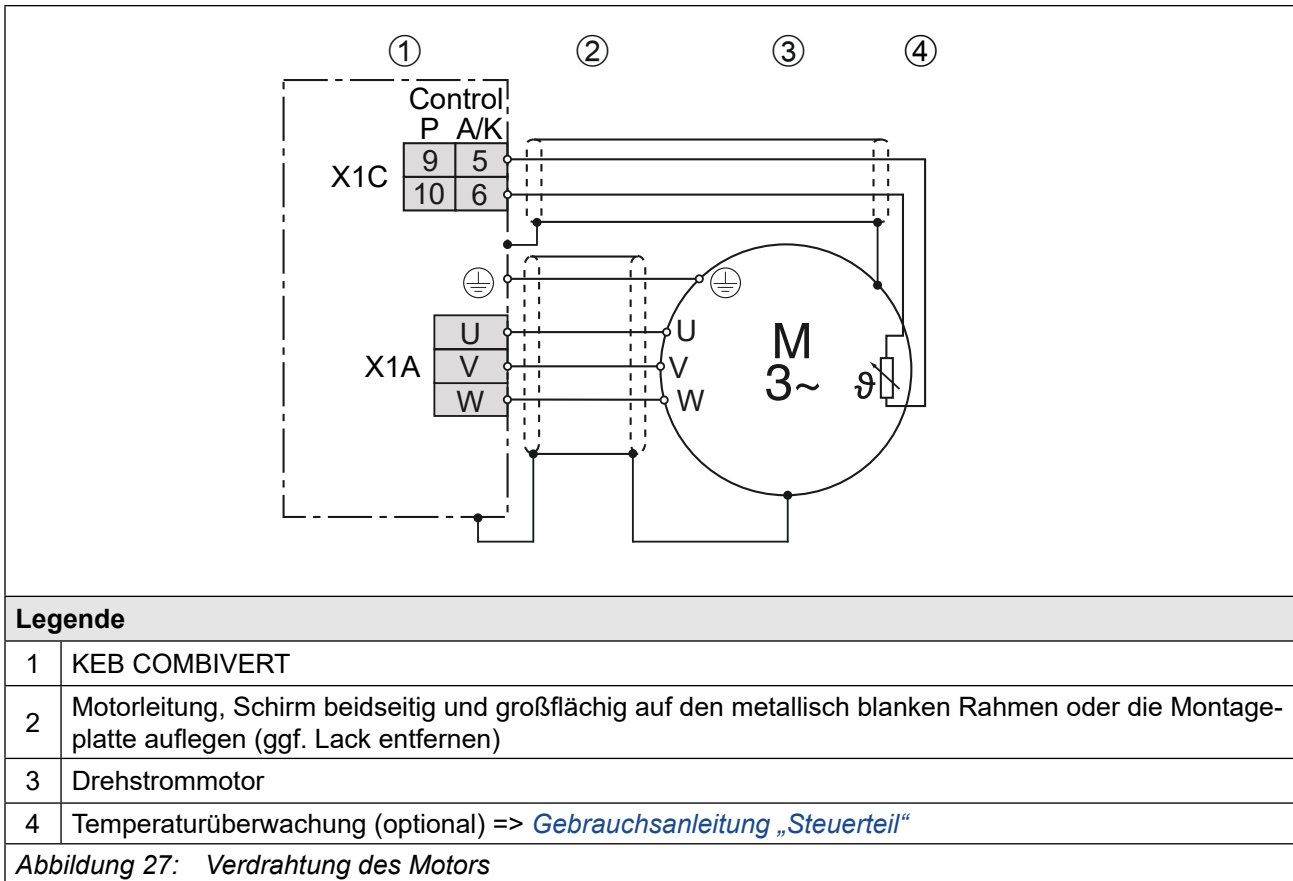

5.3.4.2 Klemmleiste X1A Motoranschluss

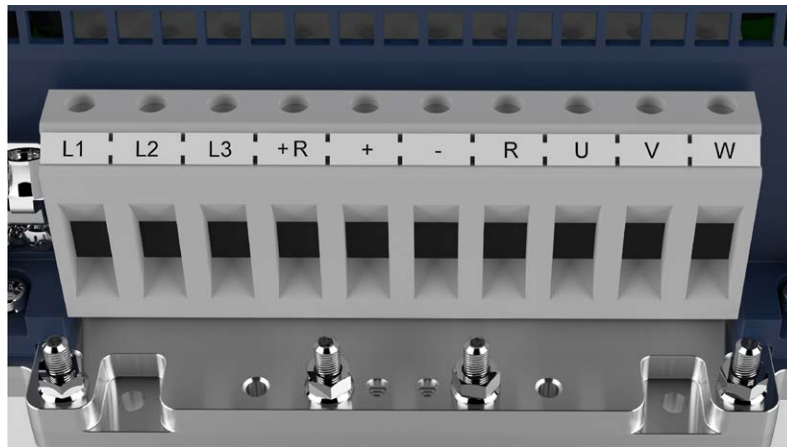

Name	Funktion	Querschnitt für Klemmenanschluss	Anzugsdrehmoment	Max. Anzahl der Leiter
U	Motoranschluss	Flexible Leitung mit Aderendhülse 1,5...35mm ² (Ohne Aderendhülse bis max. 50mm ²) Bei 2 Leitern max. 16mm ²	3,2...3,7 Nm 28...32 lb inch	Für IEC: 2 Für UL: 1
V				
W				

Abbildung 28: Klemmleiste X1A Motoranschluss

5.3.4.3 Auswahl der Motorleitung

Bei kleinen Leistungen in Verbindung mit langen Motorleitungslängen spielt die richtige Verdrahtung sowie die Motorleitung selbst eine wichtige Rolle. Kapazitätsarme Leitungen (Empfehlung: Phase/Phase <math>< 65 \text{ pF/m}</math>, Phase/Schirm <math>< 120 \text{ pF/m}</math>) am Antriebsstromrichteranschluss haben folgende Auswirkungen:

- Ermöglichen größere Motorleitungslängen => „5.3.4.4 Motorleitungslänge und Leitungsgebundene Störgrößen bei AC-Versorgung“
- Bessere EMV-Eigenschaften (Reduktion der Gleichtakt Ausgangsströme gegen Erde)

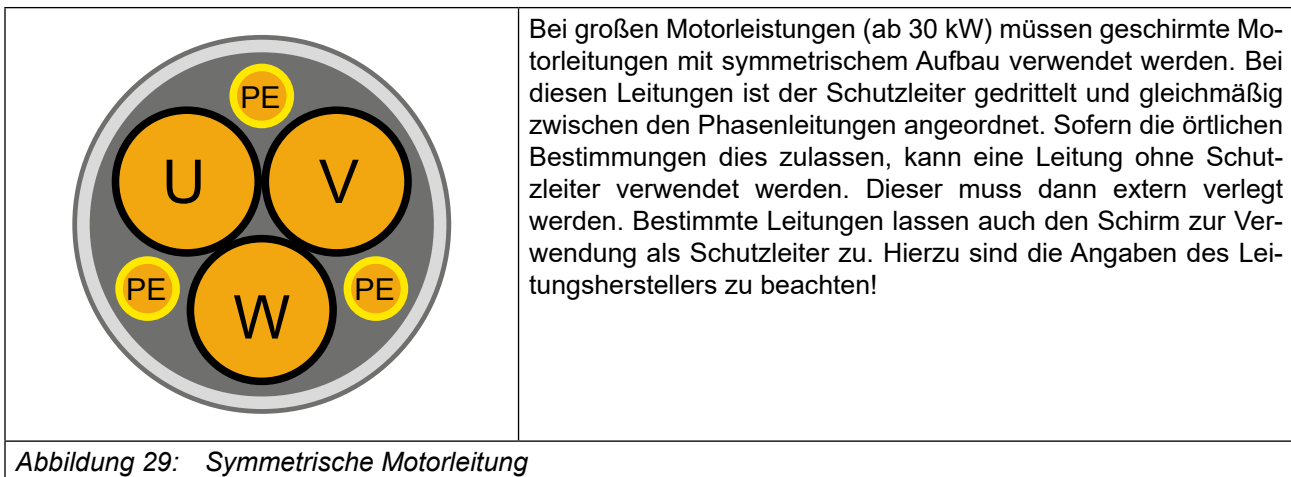

5.3.4.4 Motorleitungslänge und Leitungsgebundene Störgrößen bei AC-Versorgung

Die maximale Motorleitungslänge ist abhängig von der Kapazität der Motorleitung sowie von der einzuhaltenden Störaussendung. Hier sind externe Maßnahmen zu ergreifen (z.B. der Einsatz eines Netzfilters).



Durch den Einsatz von Motordrosseln oder Motorfiltern lässt sich die Leitungslänge erheblich verlängern. KEB empfiehlt den Einsatz ab einer Leitungslänge von 25 m.



Weitere Informationen zur Motorleitungslänge sind der entsprechenden Filteranleitung zu entnehmen.

5.3.4.5 Motorleitungslänge bei Parallelbetrieb von Motoren

Die resultierende Motorleitungslänge bei Parallelbetrieb von Motoren, bzw. bei Parallelverlegung durch Mehraderanschluss ergibt sich aus folgender Formel:

$$\text{Resultierende Motorleitungslänge} = \sum \text{Einzelleitungslängen} \times \sqrt{\text{Anzahl der Motorleitungen}}$$

5.3.4.6 Motorleitungsquerschnitt

Der Motorleitungsquerschnitt ist abhängig

- von der Form des Ausgangsstroms (z.B. Oberwellengehalt).
- vom realen Effektivwert des Motorstroms.
- von der Leitungslänge.
- vom Typ der verwendeten Leitung.
- von Umgebungsbedingungen wie Bündelung und Temperatur.

5.3.4.7 Verschaltung des Motors

ACHTUNG

Fehlerhaftes Verhalten des Motors!

- ▶ Generell sind immer die Anschlusshinweise des Motorenherstellers gültig!

ACHTUNG

Motor vor Spannungsspitzen schützen!

- ▶ Antriebsstromrichter schalten am Ausgang mit einem hohen dU/dt . Insbesondere bei langen Motorleitungen ($>15\text{ m}$) können dadurch Spannungsspitzen am Motor auftreten, die dessen Isolationssystem gefährden. Zum Schutz des Motors kann eine Motordrossel, ein dU/dt -Filter oder ein Sinusfilter unter Berücksichtigung der Betriebsart eingesetzt werden.

5.3.4.8 Anschluss der Bremsenansteuerung und der Temperaturüberwachung (X1C)

Im COMBIVERT ist eine umschaltbare Temperatursauswertung implementiert.

Es stehen verschiedene Betriebsarten der Auswertung zur Verfügung. Diese sind abhängig von der Steuerkarte => *Gebrauchsanleitung "Steuerteil"*.

Die gewünschte Betriebsart ist per Software einstellbar (dr33). Wird die Auswertung nicht benötigt, muss sie per Software (mit Parameter pn12 = 7) deaktiviert werden => *Programmierhandbuch*.

X1C	PIN	Name	Beschreibung
	1	BR+	Bremsenansteuerung / Ausgang +
	2	BR-	Bremsenansteuerung / Ausgang -
	3	reserviert	—
	4	reserviert	—
	5	TA1	Temperaturerfassung / Ausgang +
	6	TA2	Temperaturerfassung / Ausgang -

Abbildung 30: Klemmleiste X1C für Steuerkarte APPLIKATION und KOMPAKT

X1C	PIN	Name	Beschreibung
	1	BR+	Bremsenansteuerung / Ausgang +
	2	BR-	Bremsenansteuerung / Ausgang -
	3	0V	Zur Versorgung der Rückmeldeeingänge
	4	24Vout	
	5	DIBR1	Rückmeldeeingang 1 für Bremse oder Relais
	6	DIBR2	Rückmeldeeingang 2 für Bremse oder Relais
	7	reserviert	—
	8	reserviert	—
	9	TA1	Temperaturerfassung / Eingang +
	10	TA2	Temperaturerfassung / Eingang -

Abbildung 31: Klemmleiste X1C für Steuerkarte PRO

ACHTUNG

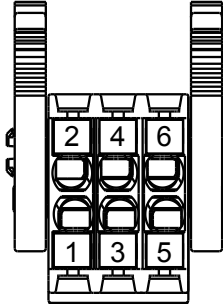
Störungen durch falsche Leitungen oder Verlegung!

Fehlfunktionen der Steuerung durch kapazitive oder induktive Einkopplung.

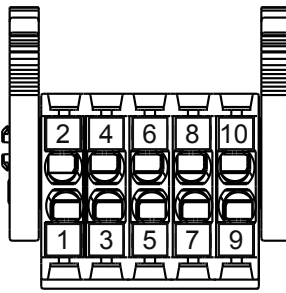
- ▶ Leitungen vom Motortemperatursensor (auch geschirmt) nicht zusammen mit Steuerleitungen verlegen.
- ▶ Leitungen vom Motortemperatursensor innerhalb der Motorleitungen nur mit doppelter Abschirmung zulässig!

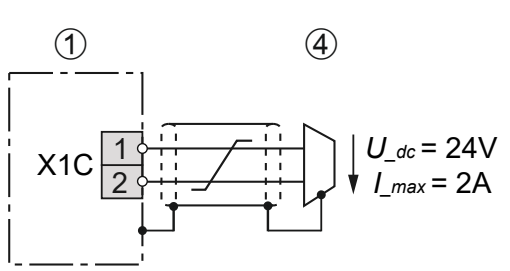
		<p>Bei Steuerkarte APPLIKATION und KOMPAKT: Die Spannung zur Ansteuerung einer Bremse ist von der internen Spannungsversorgung entkoppelt. Die Bremse funktioniert nur bei externer Versorgung.</p> <p>Bei Steuerkarte PRO: Die Bremse kann sowohl mit interner als auch externer Spannung versorgt werden. Spannungstoleranzen und Ausgangsströme unterscheiden sich bei interner oder externer Spannungsversorgung.</p>
1	COMBIVERT	Spezifikation in der jeweiligen => <i>Gebrauchsanleitung "Steuerteil"</i> beachten.
4	Bremse	
Abbildung 32: Anschluss der Bremsenansteuerung		

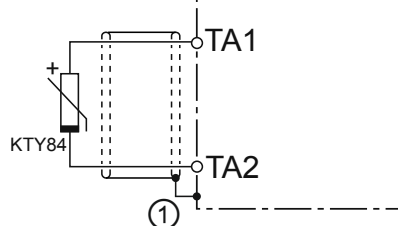
		<p>KTY-Sensoren sind gepolte Halbleiter und müssen in Durchlassrichtung betrieben werden! Die Anode an TA1 und die Kathode an TA2 anschließen! Nichtbeachtung führt zu Fehlmessungen im oberen Temperaturbereich. Ein Schutz der Motorwicklung ist dann nicht mehr gewährleistet.</p>
1	Anschluss über Schirmauflageblech (falls nicht vorhanden, auf der Montageplatte auflegen).	
Abbildung 33: Anschluss eines KTY-Sensors		

ACHTUNG**Kein Schutz der Motorwicklung bei falschem Anschluss!**

- ▶ KTY-Sensoren in Durchlassrichtung betreiben.
- ▶ KTY-Sensoren nicht mit anderen Erfassungen kombinieren.



Weitere Hinweise zur Verdrahtung der Temperaturüberwachung und der Bremsenansteuerung sind in der jeweiligen Steuerteilanleitung zu beachten.

5.3.5 Anschluss und Verwendung von Bremswiderständen

VORSICHT



Brandgefahr beim Einsatz von Bremswiderständen!

- ▶ Die Brandgefahr kann durch den Einsatz von „eigensicheren Bremswiderständen“ bzw. durch Nutzung geeigneter Überwachungsfunktionen / -schaltungen deutlich verringert werden.

ACHTUNG

Unterschreiten des minimalen Bremswiderstandswerts!

Zerstörung des Antriebsstromrichters!

- ▶ Der minimale Bremswiderstandswert darf nicht unterschritten werden
=> „3.2 Gerätedaten der Peak Power-Geräte“

VORSICHT



Heiße Oberflächen durch Belastung des Bremswiderstands!

Verbrennung der Haut!

- ▶ Heiße Oberflächen berührungssicher abdecken.
- ▶ Oberfläche vor Berührung prüfen.
- ▶ Falls erforderlich, Warnschilder an der Anlage anbringen.

5.3.5.1 Klemmleiste X1A Anschluss Bremswiderstand

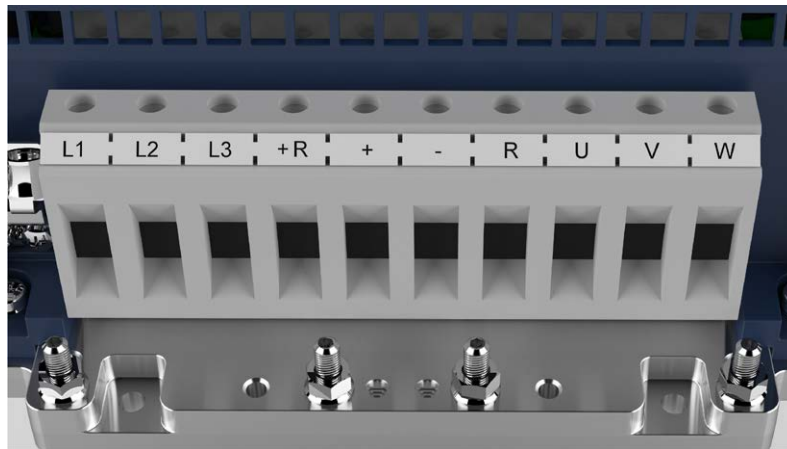

Name	Funktion	Querschnitt für Klemmenanschluss	Anzugsdrehmoment	Max. Anzahl der Leiter
+R	Anschluss für Bremswiderstand (zwischen +R und R)	Flexible Leitung mit Aderendhülse 1,5...35 mm ² (Ohne Aderendhülse bis max. 50 mm ²) Bei 2 Leitern max. 16 mm ² UL: Flexible Leitung ohne Aderendhülse AWG 16...1	3,2...3,7 Nm 28...32 lb inch	Für IEC: 2
R				Für UL: 1

Abbildung 34: Klemmleiste X1A Anschluss Bremswiderstand



Bei Geräten mit Unterbaubremswiderständen besteht bei der Klemme R keine elektrische Verbindung zum Bremstransistor!

5.3.5.2 Verwendung eigensicherer Bremswiderstände

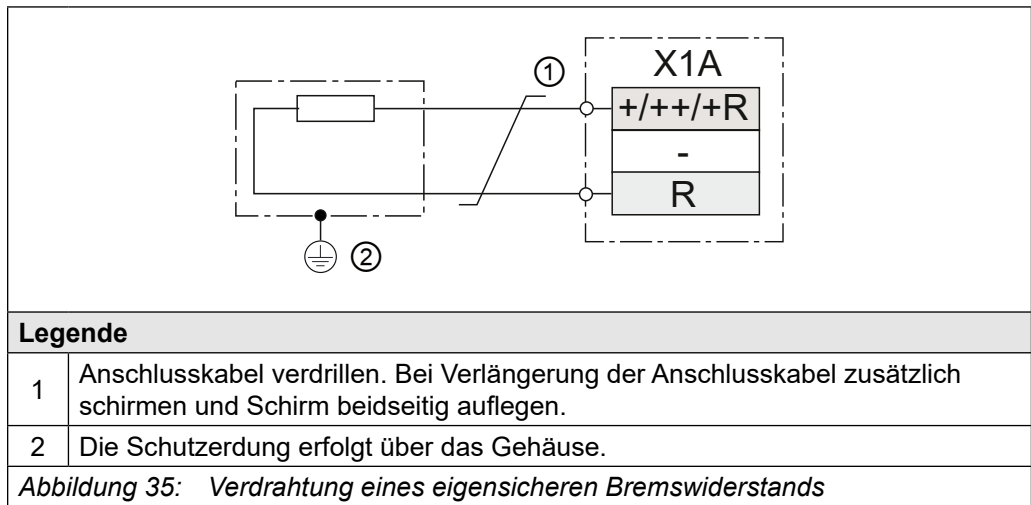

Eigensichere Bremswiderstände verhalten sich im Fehlerfall wie eine Schmelzsicherung. Sie unterbrechen sich ohne Brandgefahr.

Weitere Hinweise zu eigensicheren Bremswiderständen

www.keb.de/fileadmin/media/Manuals/dr/ma_dr_safe-braking-resistors-20106652_de.pdf



5.3.5.3 Verwendung nicht eigensicherer Bremswiderstände

⚠️ WARNUNG



Verwendung nicht eigensicherer Bremswiderstände

Brand- oder Rauchentwicklung bei Überlastung oder Fehler!

- ▶ Nur Bremswiderstände mit Temperatursensor verwenden.
- ▶ Temperatursensor auswerten.
- ▶ Fehler am Antriebsstromrichter auslösen (z.B. externer Eingang).
- ▶ Eingangsspannung wegschalten (z.B. Eingangsschutz).
- ▶ Anschlussbeispiele für nicht eigensichere Bremswiderstände
- ▶ => [Gebrauchsanleitung „Installation Bremswiderstände“](#)



Verwendung nicht eigensicherer Bremswiderstände mit erweiterter Temperaturüberwachung

www.keb.de/fileadmin/media/Manuals/dr/ma_dr_braking-resistors-20116737_de.pdf

Kapitel „Anschluss eines Bremswiderstands mit erweiterter Temperaturüberwachung“.



5.3.6 DC-Verbund

In einem DC-Verbund werden die Zwischenkreise mehrerer Antriebsstromrichter gekoppelt. Der Energieaustausch wird so untereinander ermöglicht und die Energieeffizienz der Anwendung wird erhöht.

Dieser Antriebsstromrichter kann als Teil eines DC-Verbundes entweder über die DC-Klemmen versorgt werden => „5.3.3 DC-Netzanschluss“ oder über die DC-Klemmen weitere Antriebsstromrichter versorgen => „5.3.2 AC-Netzanschluss“.



KEB Antriebsstromrichter erfüllen bei DC-Versorgung die Anforderungen der EMV-Produktnorm EN IEC 61800-3. Aufgrund der Vielzahl der möglichen Verschaltungsmöglichkeiten im DC-Verbund liegt die Konformität des Gesamtsystems im Verantwortungsbereich des Anwenders.

Folgende zusätzliche Sicherheitshinweise müssen bei der Verwendung dieses Antriebsstromrichters in einem DC-Verbund beachtet werden:

- Dieser Antriebsstromrichter darf ausschließlich zusammen mit anderen F6 und S6 Antriebsstromrichtern der 400V-Klasse im DC-Verbund betrieben werden.
- Dieser Antriebsstromrichter muss in einem Gehäuse verbaut sein.
- Dieser Antriebsstromrichter muss an den DC-Klemmen mit Sicherungen geschützt werden => „3.2.6.2 Absicherung bei DC-Versorgung“.
- Nach Auslösung einer Sicherung im DC-Verbund, infolge eines Kurzschlusses, sollten aufgrund der Gefahr einer Vorschädigung alle Sicherungen im DC-Verbund ausgetauscht werden.
- Die Parametrierung der Eingangphasenausfallerkennung muss angepasst werden => F6 Programmierhandbuch.

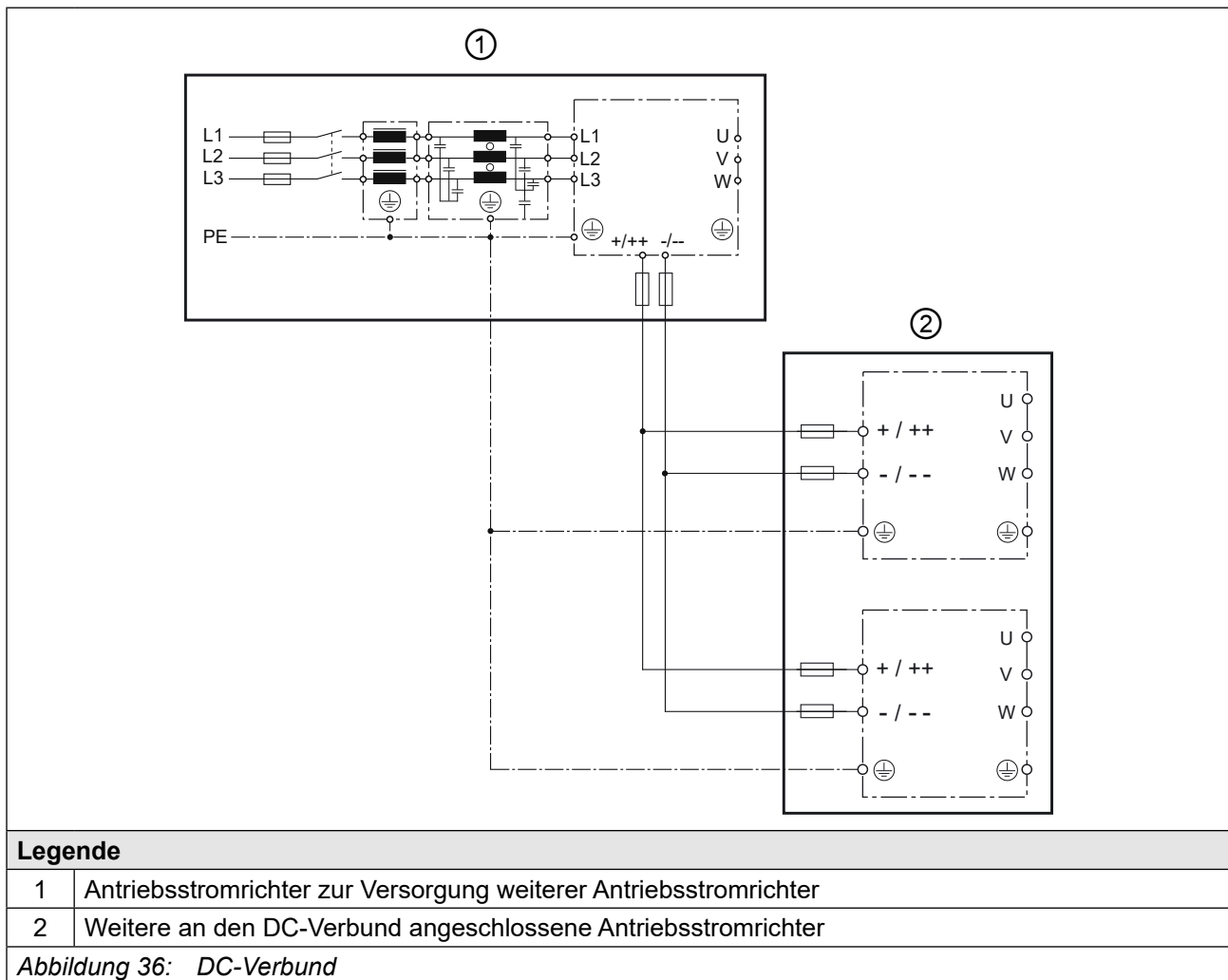

① Bei Verwendung dieses Antriebsstromrichters zur Versorgung weiterer Antriebsstromrichter über die DC-Klemmen muss zusätzlich folgendes beachtet werden:

- Die max. vorladbare Gesamtkapazität (interne Kapazität + externe Kapazität) darf nicht überschritten werden => „Tabelle 19: DC-Zwischenkreis / Bremstransistorfunktion der Peak Power-Geräte“.
- Die min. Wartezeit zwischen zwei Vorladevorgängen muss eingehalten werden => „5.2.1 Anschluss der Spannungsversorgung“.
- Während der Vorladung dürfen über die DC-Klemmen versorgte Antriebsstromrichter nicht belastet werden.
- Die Überlastung des Gleichrichters muss durch den Anwender verhindert werden => „3.2.4 Übersicht der Gleichrichterdaten für Peak Power-Geräte“.

② Bei Versorgung dieses Antriebsstromrichters über die DC-Klemmen muss zusätzlich folgendes beachtet werden:

- Die Vorladung des Antriebsstromrichters muss durch den versorgenden Antriebsstromrichter oder ein externes Vorlademodul erfolgen.

5.4 Zubehör

5.4.1 Filter und Drosseln

Spannungsklasse	Antriebsstromrichtergröße	HF-Filter	Netzdrossel 50 Hz / 4% U_k
230V	18	20E6T60-3000	18Z1B03-1000

Tabelle 42: Filter und Drosseln für 230 V-Geräte

Spannungsklasse	Antriebsstromrichtergröße	HF-Filter	Netzdrossel 50 Hz / 4% U_k
400V	19	20E6T60-3000	19Z1B04-1000
		20E6T60-3050	
		22E6T60-1050	
	20	20E6T60-3000	20Z1B04-1000
		20E6T60-3050	
		22E6T60-1050	
	21	22E6T60-1050	21Z1B04-1000
		22E6T60-3000	
		22E6T60-5150	
	22	22E6T60-1050	22Z1B04-1000
		22E6T60-3000	
		22E6T60-5150	

Tabelle 43: Filter und Drosseln für 400 V-Geräte



Die angegebenen Filter und Drosseln sind für Bemessungsbetrieb ausgelegt.

5.4.2 Schirmauflageblech Anbausatz

Bezeichnung	Materialnummer
Schirmauflageblech Anbausatz	00F6V80-4001

Tabelle 44: Schirmauflageblech Anbausatz

5.4.3 Dichtung IP54-ready Geräte

Bezeichnung	Materialnummer
Dichtung IP54	40F6T45-0004

Tabelle 45: Dichtung für IP54-ready Geräte

5.4.4 Nebenbaubremswiderstände



Technische Daten und Auslegung zu eigensicheren
Bremswiderständen

www.keb.de/fileadmin/media/Manuals/dr/ma_dr_safe-braking-resistors-20106652_de.pdf



Technische Daten und Auslegung zu nichteigensicheren
Bremswiderständen

www.keb.de/fileadmin/media/Manuals/dr/ma_dr_braking-resistors-20116737_de.pdf



6 Betrieb von flüssigkeitsgekühlten Geräten

6.1 Wassergekühlte Geräte

Bei Applikationen in denen prozessbedingt Kühlflüssigkeit vorhanden ist, bietet sich die Anwendung von wassergekühlten KEB COMBIVERT Antriebsstromrichtern an. Bei der Verwendung sind jedoch nachfolgende Hinweise unbedingt zu beachten.

6.1.1 Kühlkörper und Betriebsdruck

Bauart	Material	max. Betriebsdruck	Anschluss
Aluminium Kühlkörper mit Edelstahlrohren	Edelstahl 1.4404	10 bar	=> „6.1.4 Anschluss des Kühlsystems“

ACHTUNG

Verformung des Kühlkörpers!

- ▶ Um eine Verformung des Kühlkörpers und die damit verbundenen Folgeschäden zu vermeiden, darf der jeweils angegebene maximale Betriebsdruck auch von Druckspitzen kurzzeitig nicht überschritten werden.
- ▶ Es ist die Druckgeräterichtlinie 2014/68/EU über Druckgeräte zu beachten!

6.1.2 Materialien im Kühlkreislauf

Für die Verschraubungen und auch im Kühlkreis befindliche metallische Gegenstände, die mit der Kühlflüssigkeit (Elektrolyt) in Kontakt stehen, ist ein Material zu wählen, welches eine geringe Spannungsdifferenz zum Kühlkörper bildet, damit keine Kontaktkorrosion und/ oder Lochfraß entsteht (elektrochemische Spannungsreihe, siehe folgende Tabelle). Der spezifische Einsatzfall ist in Abstimmung des gesamten Kühlkreislaufes vom Kunden selbst zu prüfen und hinsichtlich der Verwendbarkeit der eingesetzten Materialien entsprechend einzustufen. Bei Schläuchen und Dichtungen ist darauf zu achten, dass halogenfreie Materialien verwendet werden.

Eine Haftung für entstandene Schäden durch falsch eingesetzte Materialien und daraus resultierender Korrosion kann nicht übernommen werden !

Material	gebildetes Ion	Normpotenzial	Material	gebildetes Ion	Normpotenzial
Lithium	Li+	-3,04 V	Nickel	Ni ²⁺	-0,25 V
Kalium	K+	-2,93 V	Zinn	Sn ²⁺	-0,14 V
Calcium	Ca ²⁺	-2,87 V	Blei	Pb ³⁺	-0,13 V
Natrium	Na+	-2,71 V	Eisen	Fe ³⁺	-0,037 V
Magnesium	Mg ²⁺	-2,38 V	Wasserstoff	2H+	0,00 V
Titan	Ti ²⁺	-1,75 V	Edelstahl (1.4404)	diverse	0,2...0,4 V
Aluminium	Al ³⁺	-1,67 V	Kupfer	Cu ²⁺	0,34 V

weiter auf nächster Seite

Material	gebildetes Ion	Normpotenzial	Material	gebildetes Ion	Normpotenzial
Mangan	Mn ²⁺	-1,05V	Kohlenstoff	C ²⁺	0,74V
Zink	Zn ²⁺	-0,76V	Silber	Ag ⁺	0,80V
Chrom	Cr ³⁺	-0,71V	Platin	Pt ²⁺	1,20V
Eisen	Fe ²⁺	-0,44V	Gold	Au ³⁺	1,42V
Cadmium	Cd ²⁺	-0,40V	Gold	Au ⁺	1,69V
Cobald	Co ²⁺	-0,28V			

Tabelle 46: Elektrochemische Spannungsreihe / Normpotenziale gegen Wasserstoff

6.1.3 Anforderungen an das Kühlmittel

Die Anforderungen an das Kühlmittel hängen von den Umgebungsbedingungen, sowie vom verwendeten Kühlsystem ab.

Generelle Anforderungen an das Kühlmittel:

Anforderung	Beschreibung
Normen	Korrosionsschutz nach <i>DIN EN 12502-1...5</i> , Wasserbehandlung und Werkstoffeinsatz in Kühlsystemen nach <i>VGB S 455 P</i>
VGB Kühlwasserrichtlinie	Die VGB Kühlwasserrichtlinie (<i>VGB S 455 P</i>) enthält Hinweise über gebräuchliche Verfahrenstechniken der Kühlung. Insbesondere werden die Wechselwirkungen zwischen dem Kühlwasser und den Komponenten des Kühlsystems beschrieben.
Abrasivstoffe	Abrasivstoffe, wie sie in Scheuermitteln (Quarzsand) verwendet werden, setzen den Kühlkreislauf zu.
Hartes Wasser	Kühlwasser darf keine Wassersteinablagerungen oder lockere Ausscheidungen verursachen. Die Gesamthärte sollte zwischen 7...20 °dH liegen, die Karbonhärte bei 3...10 °dH.
Weiches Wasser	Weiches Wasser (<7°dH) greift die Werkstoffe an.
Frostschutz	Bei Applikationen, bei denen der Kühlkörper oder die Kühlflüssigkeit Temperaturen unter 0°C ausgesetzt ist, muss ein entsprechendes Frostschutzmittel eingesetzt werden. Zur besseren Verträglichkeit mit anderen Additiven am Besten Produkte von einem Hersteller verwenden. KEB empfiehlt das Frostschutzmittel Antifrogen N von der Firma Clariant mit einem maximalen Volumenanteil von 52 %.
Korrosionsschutz	Als Korrosionsschutz können Additive eingesetzt werden. In Verbindung mit Frostschutz muss der Frostschutz eine Konzentration von 20...25Vol% haben, um eine Veränderung der Additive zu verhindern. Alternativ kann ein Frostschutz / Glykol mit einer Konzentration von 20% ... max. Vol 52% eingesetzt werden. Wird ein Frostschutz verwendet muss das Wasser nicht zusätzlich mit Additiven versehen werden.

Tabelle 47: Anforderungen an das Kühlmittel

Besondere Anforderungen bei offenen und halboffenen Kühlsystemen:

Anforderung	Beschreibung
Verunreinigungen	Mechanischen Verunreinigungen in halboffenen Kühlsystemen kann durch den Einsatz entsprechender Wasserfilter entgegen gewirkt werden.
Salzkonzentration	Bei halboffenen Systemen kann durch Verdunstung der Salzgehalt ansteigen. Dadurch wird das Wasser korrosiver. Zufügen von Frischwasser und Entnahme von Nutzwasser wirkt dem entgegen.
Algen und Schleimbakterien	Durch die erhöhte Wassertemperatur und der Kontakt mit Luftsauerstoff können sich Algen und Schleimbakterien bilden. Diese setzen die Filter zu und behindern somit den Wasserfluss. Biozid-haltige Additive können dies verhindern. Insbesondere bei längerem Stillstand des Kühlkreislaufs ist hier vorzubeugen.
Organische Stoffe	Die Verunreinigung mit organischen Stoffen ist möglichst gering zu halten, da sich dadurch Schlammabscheidungen bilden.

Tabelle 48: Besondere Anforderungen bei offenen und halboffenen Kühlsystemen



Verlust der Garantieansprüche!

Schäden am Gerät, die durch verstopfte, korrodierte Kühlkörper oder andere offensichtliche Gebrauchsfehler resultieren, führen zum Verlust der Gewährleistungsansprüche.

6.1.4 Anschluss des Kühlsystems

Die Anbindung an das Kühlsystem kann als geschlossener oder offener Kühlkreislauf erfolgen. Empfohlen wird die Anbindung an einen geschlossenen Kühlkreislauf, da die Gefahr der Verunreinigung der Kühlflüssigkeit sehr gering ist. Vorzugsweise sollte auch eine Überwachung des pH-Wertes der Kühlflüssigkeit installiert werden.

Beim erforderlichen Potenzialausgleich ist auf einen entsprechenden Leiterquerschnitt zu achten, um elektrochemische Vorgänge möglichst gering zu halten.

=> „6.1.2 Materialien im Kühlkreislauf“

Weitere Elemente im Kühlkreislauf wie Pumpe, Absperrventile, Entlüftung usw. sind entsprechend dem Kühlsystem sowie den örtlichen Gegebenheiten zuzufügen.

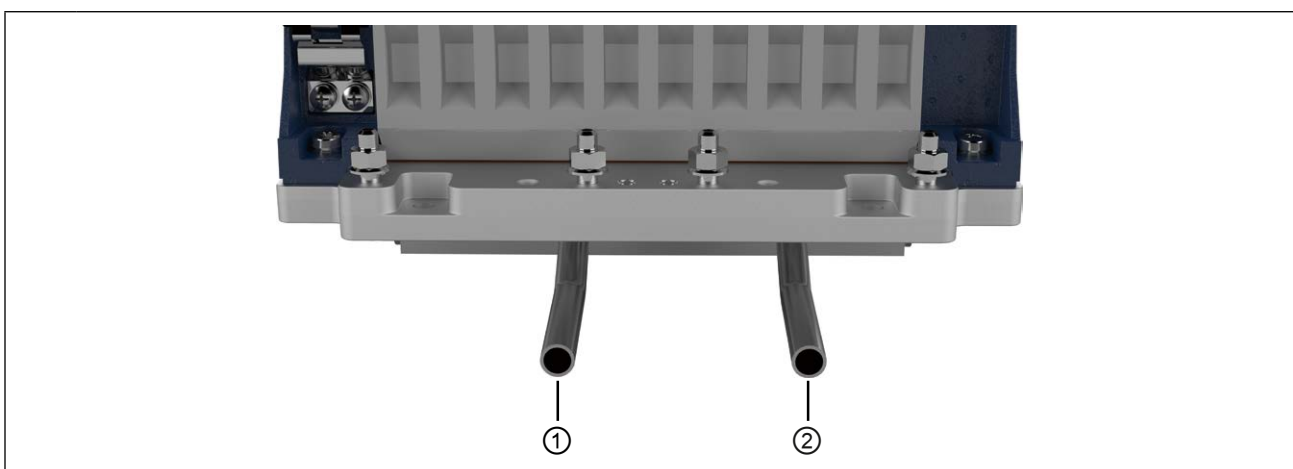

Nr.	Anschluss	Typ
1	Vorlauf	Offene Rohrenden zum Anschluss des Kühlsystems Rohrdurchmesser außen: 10 mm
2	Rücklauf	

Abbildung 37: Offene Rohrenden zum Anschluss des Wasserkühlsystems



Zum Anschluss des Kühlsystems empfiehlt KEB den Einsatz von Funktionsmuttern z.B. des Herstellers „Parker“, Typ FMxxL71 (xx = Rohrdurchmesser).



Um den Volumenstrom im Kühlsystem zu überwachen empfiehlt KEB den Einsatz eines Volumenstromwächters.

6.1.5 Kühlmitteltemperatur und Betauung

Die Vorlauftemperatur sollte in Abhängigkeit vom Volumenstrom so gewählt werden, dass bei Bemessungsbetrieb die Kühlkörpertemperatur immer 10 K unter dem Übertemperaturpegel (OH) liegt. Dadurch wird ein sporadisches Abschalten vermieden.

Die maximale Kühlkörpertemperatur ist dem Kapitel => „3.4.1 Schaltfrequenz und Temperatur“ zu entnehmen.

6.1.5.1 Betauung

Eine Temperaturdifferenz zwischen Antriebsstromrichter und Umgebungstemperatur kann bei hoher Luftfeuchtigkeit zu Betauung führen.

Betauung stellt eine Gefahr für den Antriebsstromrichter dar. Durch entstehende Kurzschlüsse kann der Antriebsstromrichter zerstört werden.

ACHTUNG

Zerstörung des Antriebsstromrichters durch Kurzschluss!

- ▶ Jegliche Betauung vermeiden.

6.1.5.2 Zuführung temperierter Kühlflüssigkeit

- Die Zuführung optimal temperierter Kühlflüssigkeit ist möglich durch die Verwendung von Heizungen im Kühlkreislauf zur Steuerung der Kühlflüssigkeitstemperatur.
- Die folgende Taupunkttafel zeigt die Kühlmittelintrittstemperatur in Abhängigkeit von Umgebungstemperatur und Luftfeuchtigkeit.

Luftfeuchtigkeit / % \ Umgebungs- temperatur / °C	10	20	30	40	50	60	70	80	90
-10	-34	-26	-22	-19	-17	-15	-13	-11	-11
-5	-29	-22	-18	-15	-13	-11	-8	-7	-6
0	-26	-19	-14	-11	-8	-6	-4	-3	-2
5	-23	-15	-11	-7	-5	-2	0	2	3
10	-19	-11	-7	-3	0	1	4	6	8
15	-18	-7	-3	1	4	7	9	11	13
20	-12	-4	1	5	9	12	14	16	18
25	-8	0	5	10	13	16	19	21	23
30	-6	3	10	14	18	21	24	26	28
35	-2	8	14	18	22	25	28	31	33
40	1	11	18	22	27	31	33	36	38
45	4	15	22	27	32	36	38	41	43
	Kühlmittelintrittstemperatur / °C								

Tabelle 49: Taupunkttafel



Informationen zum Kühlflüssigkeitsmanagement sind im folgenden Dokument aufgeführt

www.keb.de/fileadmin/media/Techinfo/dr/an/ti_dr_an-liquid-cooling-00004_de.pdf



ACHTUNG

Zerstörung des Kühlkörpers bei Lagerung/ Transport von wassergekühlten Geräten!

Folgende Punkte bei Lagerung von wassergekühlten Geräten beachten:

- ▶ Kühlkreislauf vollständig entleeren.
- ▶ Kühlkreislauf mit Druckluft ausblasen.

ACHTUNG

Zerstörung des Antriebsstromrichters durch Betauung!

- ▶ Nur NC-Ventile verwenden.

6.1.6 Zulässiger Volumenstrom bei Wasserkühlung

Es muss der Volumenstrom der folgenden Tabelle eingehalten werden.

Zulässiger Volumenstrom		
Min. Volumenstrom	Q_{min} / l/min	5
Max. Volumenstrom	Q_{max} / l/min	15
<i>Tabelle 50: Zulässiger Volumenstrom bei Wasserkühlung</i>		



Der Volumenstrom ist abhängig von der Gesamtverlustleistung.

=> „6.1.7 Kühlmittelerwärmung“

ACHTUNG

Zerstörung des Kühlkörpers durch Erosion!

- ▶ Der maximal zulässige Volumenstrom darf nicht überschritten werden.

6.1.7 Kühlmittelerwärmung

Volumenstrom in Abhängigkeit von der Gesamtverlustleistung und Temperaturdifferenz zwischen Vorlauf und Rücklauf.

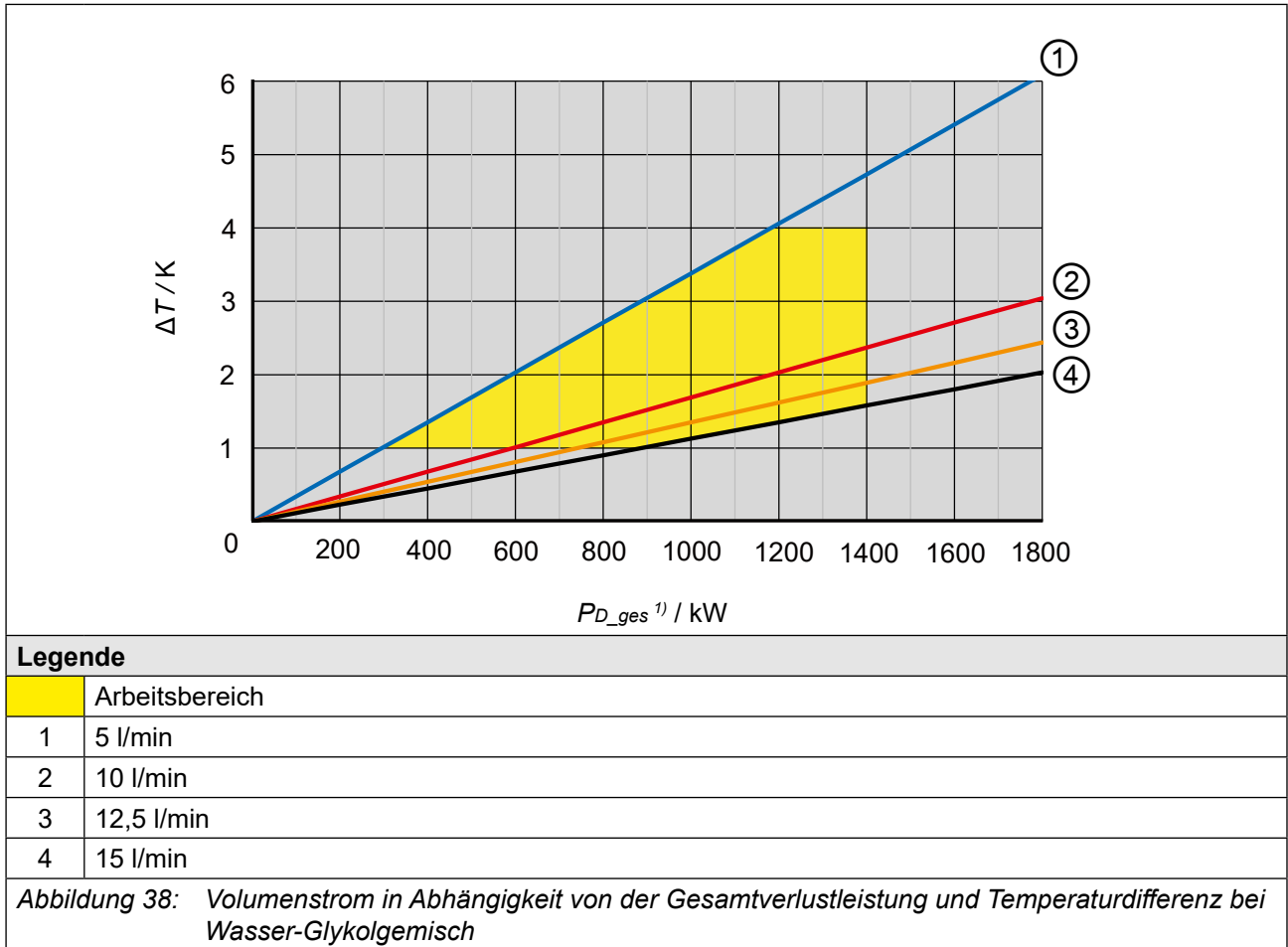

¹⁾ P_{D_ges} kann durch Überlast, höhere Schaltfrequenz oder Unterbaubremswiderstände höher als die Verlustleistung P_D bei Bemessungsbetrieb ausfallen.

6.1.8 Typischer Druckverlust des Kühlkörpers

- Der unten dargestellte Kurvenverlauf gilt für 25 °C Vorlauftemperatur und einem Glykolanteil von 52 %.
- Werden höhere Vorlauftemperaturen gefahren sinkt der Druckverlust im System.
- Dies gilt auch für Kühlmedien wie Wasser oder ein anderes Glykolegemisch
- Empfohlen wird ein Glykolegemisch von Clariant in einem Verhältnis von 52 % oder 33 %.

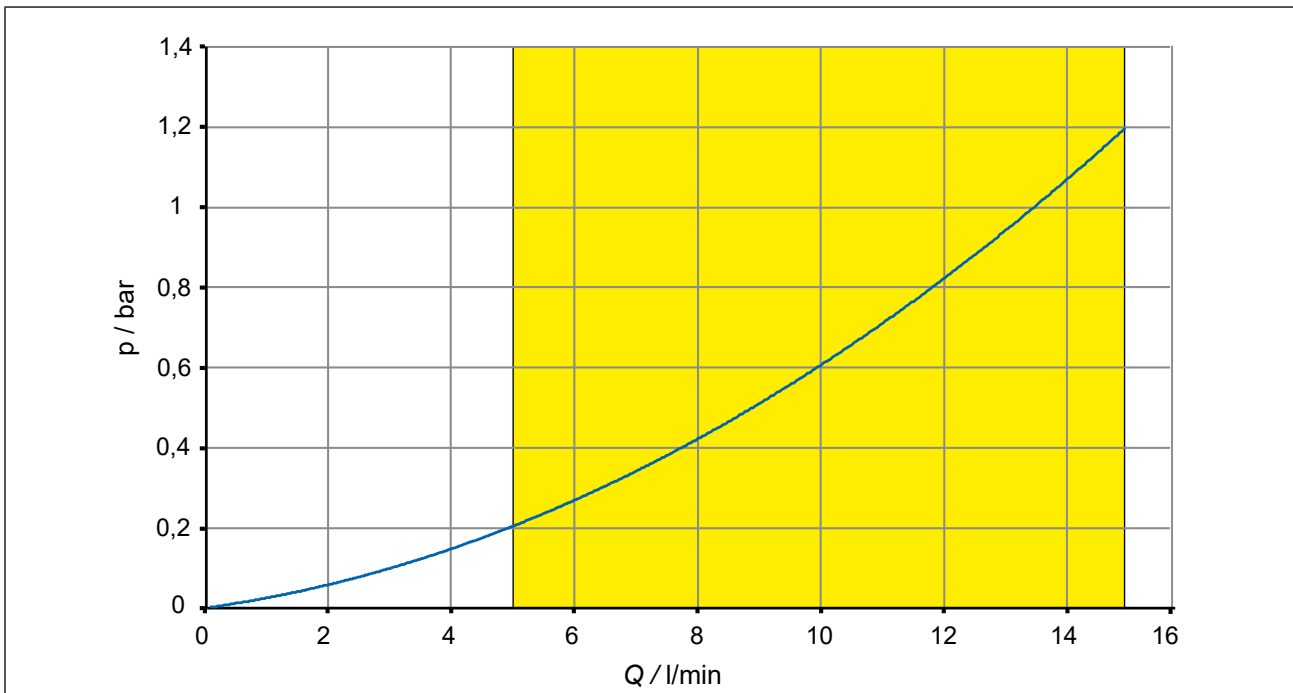

Legende

Arbeitsbereich

Abbildung 39: Typischer Druckverlust in Abhängigkeit des Volumenstroms

6.2 Ölgekühlte Geräte

Bei der Verwendung sind nachfolgende Hinweise unbedingt zu beachten.

6.2.1 Kühlkörper und Betriebsdruck für ölgekühlte Geräte

Bauart	Material	max. Betriebsdruck	Anschluss
Aluminium Kühlkörper	Aluminium 3.3206	10 bar	=> „6.2.3 Anschluss des Ölkühlsystems“

ACHTUNG

Verformung des Kühlkörpers!

- ▶ Um eine Verformung des Kühlkörpers und die damit verbundenen Folgeschäden zu vermeiden, darf der jeweils angegebene maximale Betriebsdruck auch von Druckspitzen kurzzeitig nicht überschritten werden.
- ▶ Es ist die Druckgeräterichtlinie 2014/68/EU zu beachten!

6.2.2 Anforderungen an das Öl

Generelle Anforderungen an das Öl:

Anforderung	Beschreibung
Eigenschaft des Öl	Hydrauliköl HLP 46 (ISO VG 46)
Öle mit entsprechenden Eigenschaften	<ul style="list-style-type: none"> • Mobil DTE 25 • Shell Tellus Oil 46 • Castrol Hyspin ZZ 46 <p>Oder vergleichbare Öle</p>

Tabelle 51: Anforderungen an das Öl

Besondere Anforderungen bei offenen und halboffenen Kühlsystemen:

Anforderung	Beschreibung
Verunreinigungen	Mechanischen Verunreinigungen in halboffenen Kühlsystemen kann durch den Einsatz entsprechender Filter entgegen gewirkt werden.
Organische Stoffe	Die Verunreinigung mit organischen Stoffen ist möglichst gering zu halten, da sich dadurch Schlammabscheidungen bilden.

Tabelle 52: Besondere Anforderungen bei offenen und halboffenen Kühlsystemen beim Ölkühler



Schäden am Gerät, die durch verstopfte Kühlkörper oder andere offensichtliche Gebrauchsfehler resultieren, führen zum Verlust der Gewährleistungsansprüche.

6.2.3 Anschluss des Ölkühlsystems

Die Anbindung an das Ölkühlsystem kann als geschlossener oder offener Kühlkreislauf erfolgen. Empfohlen wird die Anbindung an einen geschlossenen Kühlkreislauf, da die Gefahr der Verunreinigung des Öls sehr gering ist.

Weitere Elemente im Kühlkreislauf wie Pumpe, Absperrventile, Entlüftung usw. sind entsprechend dem Kühlsystem sowie den örtlichen Gegebenheiten zuzufügen.

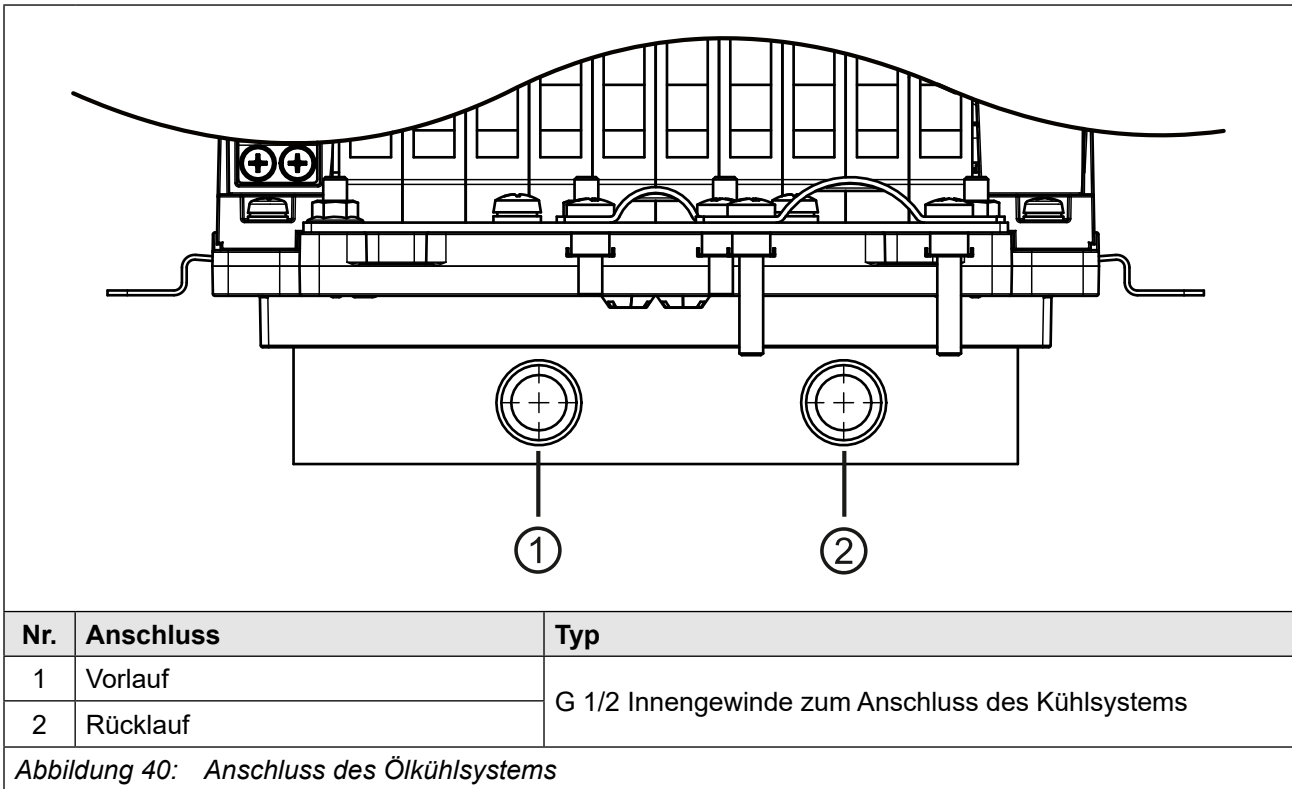

Um den Volumenstrom im Kühlsystem zu überwachen empfiehlt KEB den Einsatz eines Durchflusswächters.

6.2.4 Zulässiger Volumenstrom bei Öl

Es muss der Volumenstrom der folgenden Tabelle eingehalten werden.

Zulässiger Volumenstrom		
Min. Volumenstrom	Q_{min} / l/min	15
Max. Volumenstrom	Q_{max} / l/min	25

Tabelle 53: Zulässiger Volumenstrom beim Ölkühler

6.2.5 Kühlmitteltemperatur und Betauung bei Öl

Die Vorlauftemperatur sollte in Abhängigkeit vom Volumenstrom so gewählt werden, dass bei Bemessungsbetrieb die Kühlkörpertemperatur immer 10 K unter dem Übertemperaturpegel (OH) liegt. Dadurch wird ein sporadisches Abschalten vermieden.

Die maximale Kühlkörpertemperatur ist dem Kapitel => „3.4.1 Schaltfrequenz und Temperatur“ zu entnehmen.

6.2.5.1 Betauung

Eine Temperaturdifferenz zwischen Antriebsstromrichter und Umgebungstemperatur kann bei hoher Luftfeuchtigkeit zu Betauung führen.

Betauung stellt eine Gefahr für den Antriebsstromrichter dar. Durch entstehende Kurzschlüsse kann der Antriebsstromrichter zerstört werden.

ACHTUNG

Zerstörung des Antriebsstromrichters durch Kurzschluss!

- ▶ Der Anwender muss sicherstellen, dass jegliche Betauung vermieden wird!

6.2.5.2 Zuführung temperiertes Öl

Dies ist möglich durch die Verwendung von Heizungen im Kühlkreislauf zur Steuerung der Kühlfüssigkeitstemperatur. Hierzu steht folgende Taupunkttafel zur Verfügung:

Die folgende Tabelle zeigt die Kühlmiteleintrittstemperatur in Abhängigkeit von Umgebungstemperatur und Luftfeuchtigkeit.

Luftfeuchtigkeit / %	10	20	30	40	50	60	70	80	90	100
Umgebungs- temperatur / °C										
-25	-45	-40	-36	-34	-32	-30	-29	-27	-26	-25
-20	-42	-36	-32	-29	-27	-25	-24	-22	-21	-20
-15	-37	-31	-27	-24	-22	-20	-18	-16	-15	-15
-10	-34	-26	-22	-19	-17	-15	-13	-11	-11	-10
-5	-29	-22	-18	-15	-13	-11	-8	-7	-6	-5
0	-26	-19	-14	-11	-8	-6	-4	-3	-2	0
5	-23	-15	-11	-7	-5	-2	0	2	3	5
10	-19	-11	-7	-3	0	1	4	6	8	9
15	-18	-7	-3	1	4	7	9	11	13	15
20	-12	-4	1	5	9	12	14	16	18	20
25	-8	0	5	10	13	16	19	21	23	25
30	-6	3	10	14	18	21	24	26	28	30
35	-2	8	14	18	22	25	28	31	33	35
40	1	11	18	22	27	31	33	36	38	40
45	4	15	22	27	32	36	38	41	43	45
50	8	19	28	32	36	40	43	45	48	50
Kühlmiteleintrittstemperatur / °C										

Tabelle 54: Taupunkttafel

7 Abnahmen und Zulassungen

7.1 CE-Kennzeichnung

Die mit einem CE Logo gekennzeichneten Antriebsstromrichter halten die Anforderungen, die durch die Richtlinien der europäischen Union vorgegeben sind ein. Die CE-Konformitätserklärung ist im Internet unter www.keb-automation.com/de/suche verfügbar



Für weitere Informationen zu den CE-Konformitätserklärungen.

=> „7.3 Weitere Informationen und Dokumentation“

7.2 Maritime Ausführung

Der Betriebstemperaturbereich reicht von +5 °C bis +55 °C (Umgebungstemperatur), da die maritime Typprüfung erfolgreich im Bereich von 5 °C bis 70°C durchgeführt wurde.

Antriebsstromrichter mit maritimer Ausführung sind am folgenden Typenschild zu erkennen.

<p>Cust.No.: 335300 ——— ① KEB Mat. No.: CKF6308-L001 ——— ② Witnessed by: LR (ROUTINE) ——— ③</p>
Legende
1 Optionale Kundennummer
2 Kundenspezifische Materialnummer
3 Ggf. maritime Klassenorganisation, die Routine-Prüfungen bezeugt



Ab einer Umgebungstemperatur von 45 °C muss die Verlustleistung reduziert werden.

Eine Reduzierung der Verlustleistung kann unter anderem durch folgende Punkte erzielt werden:

- Ein Derating der Ausgangsleistung um 5% pro 1 K.
- Eine Reduzierung der Schaltfrequenz.
- Eine Reduzierung der Belastung an der Steuerkartenschnittstelle.

Der Anwender hat dabei sicherzustellen, dass die Innenraumtemperatur des Produkts 70 °C (maximale zulässige Innenraumtemperatur) nicht überschreitet.

Bei überschreiten der Innenraumtemperatur von 70 °C wird der Fehler „Fehler! Übertemperatur Innenraum“ ausgegeben.

7.3 UL-Zertifizierung

	<p>Eine Abnahme gemäß UL ist bei KEB Antriebsstromrichtern auf dem Typenschild durch nebenstehendes Logo gekennzeichnet.</p>	<p>UL file number E167544</p>
--	--	-----------------------------------

Zur Konformität gemäß UL für einen Einsatz auf dem nordamerikanischen und kanadischen Markt sind folgende zusätzliche Hinweise unbedingt zu beachten (englischer Originaltext):

- All models: Maximum Surrounding Air Temperature: 45°C
- Use 75°C Copper Conductors Only
- Models 18F6, 19F6 and 20F6: Suitable For Use On A Circuit Capable Of Delivering Not More Than 5000 rms Symmetrical Amperes, 480 Volts Maximum when protected by Class J Fuses or motor controller, see instruction manual for Branch Circuit Protection details.

Models 21F6 and 22F6: Suitable For Use On A Circuit Capable Of Delivering Not More Than 10000 rms Symmetrical Amperes, 480 Volts Maximum when protected by Class J Fuses or motor controller, see instruction manual for Branch Circuit Protection details.

All Models: Suitable For Use On A Circuit Capable Of Delivering Not More Than 30000 rms Symmetrical Amperes, 480 Volts Maximum when protected by Semiconductor Fuses by SIBA, Type 20 189 20, or by EATON, Type 170M1368, or by motor controller, see instruction manual for Branch Circuit Protection details.

When DC supplied:

Suitable For Use On A Circuit Capable Of Delivering Not More Than 50000 rms Symmetrical Amperes, 680 Volts DC Maximum when protected by Semiconductor Fuses as Specified in the Manual.

CSA: For Canada, this marking shall be provided on the device or on a separate label shipped with the device.

Details of the prescribed Branch Circuit Protection as specified in the below section 'Branch Circuit Protection' of this Report need to be marked in the instruction manual.

- Integral solid state short circuit protection does not provide branch circuit protection. Branch circuit protection must be provided in accordance with the Manufacturer Instructions, National Electrical Code and any additional local codes.

CSA: For Canada: Integral solid state short circuit protection does not provide branch circuit protection. Branch circuit protection must be provided in accordance with the Canadian Electrical Code, Part I"

- For Use in a Pollution Degree 2 environment.
For installations according to Canadian National Standard C22.2 No. 274-13:
For use in Pollution Degree 2 and Overvoltage Category III environments only.
- Control Circuit Overcurrent Protection Required or equivalent.

- **WARNING** – The opening of the branch circuit protective device may be an indication that a fault current has been interrupted. To reduce the risk of fire or electrical shock, current-carrying parts and other components of the controller should be examined and replaced if damaged. If burnout of the current element of an overload relay occurs, the complete overload relay must be replaced.
- Internal Overload Protection Operates prior to reaching the 130% of the Motor Full Load Current, see manual for adjustment instructions or equivalent wording.
Only for use in non-corner grounded type WYE source not exceeding 277 V phase to ground.
- For water cooled devices:
 - Maximum working pressure: 10 bar (145 psi)
 - Min. water flow rate: 5 l/min.
 - Liquid inlet temperature: max. +40°C
 - Coolant type: Water or a mixture of water with a maximum of 52% monoethylene glycol
- For oil cooled devices:
 - Maximum working pressure: 10 bar (145 psi)
 - Min. oil flow rate: 15 l/min
 - Oil inlet temperature range: +40...+55°C
- External break resistor ratings and duty cycle:
 - Duty cycle 50%
 - Max. 60 sec on-time, (60 sec off-time)
- Internal break resistor ratings and duty cycle:
 - Duty cycle 0.79%
 - Max. 0.95 sec on-time, (119.05 sec off-time)

7.4 Weitere Informationen und Dokumentation

Ergänzende Anleitungen und Hinweise zum Download finden Sie unter www.keb-automation.com/de/suche

Allgemeine Anleitungen

- EMV- und Sicherheitshinweise
- Anleitungen für weitere Steuerkarten, Sicherheitsmodule, Feldbusmodule, etc.

Anleitungen für Konstruktion und Entwicklung

- Eingangssicherungen gemäß UL
- Programmierhandbuch für Steuer- und Leistungsteil
- Motorkonfigurator, zur Auswahl des richtigen Antriebsstromrichters, sowie zur Erstellung von Downloads zur Parametrierung des Antriebsstromrichters

Zulassungen und Approbationen

- CE-Konformitätserklärung
- TÜV-Bescheinigung
- FS-Zertifizierung

Weitere hier nicht aufgeführte Kennzeichnungen und Abnahmen werden, sofern zutreffend, durch ein entsprechendes Logo auf dem Typenschild oder Gerät gekennzeichnet. Die zugehörigen Nachweise / Zertifikate stehen Ihnen auf unserer Website zur Verfügung.

Sonstiges

- COMBIVIS, die Software zur komfortablen Parametrierung der Antriebsstromrichter über einen PC (per Download erhältlich)
- EPLAN-Zeichnungen

8 Änderungshistorie

Version	Datum	Beschreibung
00	2016-09	Vorserie
01	2017-02	Vorserie, Aufnahme der 22er Gerätegröße, neues CI
02	2017-07	Serie, Aufnahme der UL-Zertifizierung, Wasserkühlung
03	2018-09	Korrekturen der technischen Daten. Abbildungen der Überlastcharakteristiken angepasst.
04	2019-12	Redaktionelle Änderungen, Aufnahme der 230V-Geräte
05	2020-10	Aufnahme der ölgekühlten Geräte
06	2022-01	Aufnahme der Lift-Geräte
07	2024-03	Typenschlüssel, Normen, Zeichnungen aktualisiert, Redaktionelle Änderungen, Daten zu Lift-Gerät entfernt, Beschreibung der 400V DC-Ready Geräte aufgenommen
08	2025-02	Redaktionelle Änderungen, DC-Ready Anschluss korrigiert, Glossar, Normen aktualisiert.
09	2025-06	Sicherungswerte angepasst, UL-Text aktualisiert. Angaben zu Motorschutzschalter, Leistungsschalter und Unterbaubremswiderständen aufgenommen, Redaktionelle Änderungen,
10	2025-10	UL-Text aktualisiert, Glossar und Normen aktualisiert, Redaktionelle Änderungen
11	2026-05	Beschreibung für maritime Ausführung aufgenommen. Beschreibung der Motorschutzschalter angepasst.

Glossar

0V	Erdpotenzialfreier Massepunkt	EtherCAT	Echtzeit-Ethernet-Bussystem der Fa. Beckhoff
1ph	1-phasiges Netz	Ethernet	Echtzeit-Bussystem - definiert Protokolle, Stecker, Kabeltypen
3ph	3-phasiges Netz	FE	Funktionserde
AC	Wechselstrom oder -spannung	FSoE	Funktionale Sicherheit über Ethernet
AFE	Ab 07/2019 ersetzt AIC die bisherige Bezeichnung AFE	FU	Antriebsstromrichter
AFE-Filter	Ab 07/2019 ersetzt AIC-Filter die bisherige Bezeichnung AFE-Filter	Gebernachbildung	Softwaregenerierter Geberausgang
AIC	Active Infeed Converter	GND	Bezugspotenzial, Masse
AIC-Filter	Filter für Active Infeed Converter	GTR7	Bremstransistor
Applikation	Die Applikation ist die bestimmungsgemäße Verwendung des KEB-Produktes	Hersteller	Der Hersteller ist KEB, sofern nicht anders bezeichnet (z.B. als Maschinen-, Motoren-, Fahrzeug- oder Klebstoffhersteller)
ASCL	Geberlose Regelung von Asynchronmotoren	HF-Filter	KEB spezifischer Ausdruck für einen EMV-Filter (Beschreibung siehe EMV-Filter.)
Auto motor ident.	Automatische Motoridentifikation; Einmessen von Widerstand und Induktivität	Hiperface	Bidirektionale Geberschnittstelle der Fa. Sick-Stegmann
AWG	Amerikanische Kodierung für Leitungsquerschnitte	HMI	Visuelle Benutzerschnittstelle (Touchscreen)
B2B	Business-to-business	HSP5	Schnelles, serielles Protokoll
BiSS	Open-Source-Echtzeitschnittstelle für Sensoren und Aktoren (DIN 5008)	HTL	Inkrementelles Signal mit einer Ausgangsspannung (bis 30V) -> TTL
CAN	Feldbussystem	IEC	IEC xxxxx steht für eine Internationale Norm der International Electrotechnical Commission
CDM	Vollständiges Antriebsmodul inkl. Hilfsausrüstung (Schaltschrank)	IPxx	Schutzart (xx für Klasse)
COMBIVERT	KEB Antriebsstromrichter	KEB-Produkt	Das KEB-Produkt ist das Produkt welches Gegenstand dieser Anleitung ist
COMBIVIS	KEB Inbetriebnahme- und Parametrierungssoftware	KTY	Silizium Temperatursensor (gepolt)
DC	Gleichstrom oder -spannung	Kunde	Der Kunde hat ein KEB-Produkt von KEB erworben und integriert das KEB-Produkt in sein Produkt (Kunden-Produkt) oder veräußert das KEB-Produkt weiter (Händler)
DI	Demineralisiertes Wasser, auch als deionisiertes (DI) Wasser bezeichnet	MCM	Amerikanische Maßeinheit für große Leitungsquerschnitte
DIN	Deutsches Institut für Normung	Modulation	Bedeutet in der Antriebstechnik, dass die Leistungshalbleiter angesteuert werden
DS 402	CiA DS 402 - CAN-Geräteprofil für Antriebe	MTTF	Mittlere Lebensdauer bis zum Ausfall
ED	Einschaltdauer		
ELV	Schutzkleinspannung		
EMS	Energy Management System		
EMV-Filter	EMV-Filter werden zur Unterdrückung von leitungsgebundenen Störungen in beiden Richtungen zwischen Antriebsstromrichter und Netz eingesetzt.		
EN	Europäische Norm		
EnDat	Bidirektionale Geberschnittstelle der Fa. Heidenhain		
Endkunde	Der Endkunde ist der Verwender des Kunden-Produkts		

NHN	Normalhöhennull; bezogen auf die festgelegte Höhendefinition in Deutschland (DHHN2016). Die internationalen Angaben weichen i.d.R. nur wenige cm bis dm hiervon ab, sodass der angegebene Wert auf die regional geltende Definition übernommen werden kann.	STO	Sicherheitsfunktion „sicher abgeschaltetes Drehmoment“ gemäß IEC 61800-5-2
Not-Aus	Abschalten der Spannungsversorgung im Notfall	TTL	Logik mit 5V Betriebsspannung
Not-Halt	Stillsetzen eines Antriebs im Notfall (nicht spannungslos)	USB	Universell serieller Bus
OC	Überstrom (Overcurrent)	VARAN	Echtzeit-Ethernet-Bussystem
OH	Überhitzung		
OL	Überlast		
OSSD	Ausgangsschaltelement; Ausgangssignal, das in regelmäßigen Abständen auf seine Abschaltbarkeit hin geprüft wird. (Sicherheitstechnik)		
PDS	Leistungsantriebssystem inkl. Motor und Meßfühler		
PE	Schutzerde		
PELV	Sichere Schutzkleinspannung, geerdet		
PFD	Begriff aus der Sicherheitstechnik (EN 61508-1...7) für die Größe der Fehlerwahrscheinlichkeit		
PFH	Begriff aus der Sicherheitstechnik (EN 61508-1...7) für die Größe der Fehlerwahrscheinlichkeit pro Stunde		
Pt100	Temperatursensor mit $R_0=100\Omega$		
Pt1000	Temperatursensor mit $R_0=1000\Omega$		
PTC	Kaltleiter zur Temperaturerfassung		
PWM	Pulsweitenmodulation (auch Pulsbreitenmodulation PBM)		
RJ45	Modulare Steckverbindung mit 8 Leitungen		
SCL	Geberlose Regelung von Synchronmotoren		
SELV	Sichere Schutzkleinspannung, ungeerdet		
SIL	Der Sicherheitsintegritätslevel ist eine Maßeinheit zur Quantifizierung der Risikoreduzierung. Begriff aus der Sicherheitstechnik (EN 61508-1...7)		
SPOD	System of Parallel Operated Devices		
SPS	Speicherprogrammierbare Steuerung		
SS1	Sicherheitsfunktion „Sicherer Halt 1“ gemäß IEC 61800-5-2		
SSI	Synchron-serielle Schnittstelle für Geber		

Abbildungsverzeichnis

Abbildung 1:	Typenschild (exemplarisch)	22
Abbildung 2:	Konfigurierbare Optionen.....	23
Abbildung 3:	Abschaltzeit t in Abhängigkeit der Überlast I/IN bei OC Level 180 % (OL).....	31
Abbildung 4:	Typische Überlastcharakteristik in den unteren Ausgangsfrequenzen (OL2) Bsp. 18er-Gerät.....	33
Abbildung 5:	Abschaltzeit t in Abhängigkeit der Überlast I/IN bei OC Level 180 % (OL).....	40
Abbildung 6:	Typische Überlastcharakteristik in den unteren Ausgangsfrequenzen (OL2) Bsp. 19er-Gerät.....	41
Abbildung 7:	Blockschaltbild des Energieflusses.....	50
Abbildung 8:	Schaltverhalten der Lüfter Beispiel Kühlkörperlüfter.....	54
Abbildung 9:	Abmessungen Einbauversion Luftkühler	55
Abbildung 10:	Abmessungen Einbauversion Fluidkühler (Wasser)	56
Abbildung 11:	Abmessungen Durchsteckversion Luftkühler IP20, IP54-ready	57
Abbildung 12:	Abmessungen Durchsteckversion Fluidkühler (Wasser) IP20, IP54-ready	58
Abbildung 13:	Abmessungen Durchsteckversion Fluidkühler (Öl) IP54-ready	59
Abbildung 14:	Einbauabstände	61
Abbildung 15:	Montage von IP54-ready Geräten.....	62
Abbildung 16:	Schaltschranklüftung.....	63
Abbildung 17:	Luftströme der Lüfter.....	63
Abbildung 18:	F6 Gehäuse 4 Draufsicht.....	64
Abbildung 19:	F6 Gehäuse 4 Vorderansicht	65
Abbildung 20:	F6 Gehäuse 4 Rückansicht mit Steuerkarte KOMPAKT	66
Abbildung 21:	Eingangsbeschaltung.....	67
Abbildung 22:	Klemmleiste X1A.....	68
Abbildung 23:	Anschluss für Schutzterde	69
Abbildung 24:	Anschluss der Netzversorgung 3-phasig	70
Abbildung 25:	Klemmleiste X1A DC-Anschluss	72
Abbildung 26:	Anschluss der DC-Netzversorgung.....	73
Abbildung 27:	Verdrahtung des Motors.....	74
Abbildung 28:	Klemmleiste X1A Motoranschluss.....	75
Abbildung 29:	Symmetrische Motorleitung	76
Abbildung 30:	Klemmleiste X1C für Steuerkarte APPLIKATION und KOMPAKT	78
Abbildung 31:	Klemmleiste X1C für Steuerkarte PRO	78
Abbildung 32:	Anschluss der Bremsenansteuerung	79
Abbildung 33:	Anschluss eines KTY-Sensors	79
Abbildung 34:	Klemmleiste X1A Anschluss Bremswiderstand.....	81
Abbildung 35:	Verdrahtung eines eigensicheren Bremswiderstands.....	82
Abbildung 36:	DC-Verbund	84
Abbildung 37:	Offene Rohrenden zum Anschluss des Wasserkühlsystems.....	90
Abbildung 38:	Volumenstrom in Abhängigkeit von der Gesamtverlustleistung und Temperaturdifferenz bei Wasser-Glykolgemisch	93
Abbildung 39:	Typischer Druckverlust in Abhängigkeit des Volumenstroms.....	94
Abbildung 40:	Anschluss des Ölkühlsystems	96

Tabellenverzeichnis

Tabelle 1:	Typenschlüssel	21
Tabelle 2:	Klimatische Umweltbedingungen.....	24
Tabelle 3:	Mechanische Umweltbedingungen	25
Tabelle 4:	Weitere Umweltbetriebsbedingungen	25
Tabelle 5:	Geräteeinstufung	26
Tabelle 6:	Elektromagnetische Verträglichkeit.....	26
Tabelle 7:	Übersicht der 230 V-Gerätedaten.....	28
Tabelle 8:	Eingangsspannungen und -frequenzen der 230 V-Geräte	28
Tabelle 9:	DC-Zwischenkreisspannung für 230 V-Geräte	28
Tabelle 10:	Ausgangsspannungen und -frequenzen der 230 V-Geräte	29
Tabelle 11:	Beispiel zur Berechnung der möglichen Motorspannung für 230 V	29
Tabelle 12:	Ein- und Ausgangsströme der 230 V-Geräte.....	29
Tabelle 13:	Frequenzabhängiger Maximalstrom für Gerätegröße 18.....	34
Tabelle 14:	Verlustleistung der 230 V-Geräte	34
Tabelle 15:	Absicherungen für 230 V / 240 V-Geräte	35
Tabelle 16:	Übersicht der 400 V-Gerätedaten.....	37
Tabelle 17:	Eingangsspannungen und -frequenzen der 400 V-Geräte	37
Tabelle 18:	DC-Zwischenkreisspannung für 400 V-Geräte	37
Tabelle 21:	Ein- und Ausgangsströme der 400 V-Geräte.....	38
Tabelle 19:	Ausgangsspannungen und -frequenzen der 400 V-Geräte	38
Tabelle 20:	Beispiel zur Berechnung der möglichen Motorspannung für 400 V	38
Tabelle 22:	Frequenzabhängiger Maximalstrom für Gerätegröße 18.....	42
Tabelle 23:	Frequenzabhängiger Maximalstrom für Gerätegröße 19.....	42
Tabelle 24:	Frequenzabhängiger Maximalstrom für Gerätegröße 20.....	43
Tabelle 25:	Frequenzabhängiger Maximalstrom für Gerätegröße 21.....	43
Tabelle 26:	Frequenzabhängiger Maximalstrom für Gerätegröße 22.....	44
Tabelle 27:	Übersicht der Gleichrichterdaten für 400 V-Geräte	44
Tabelle 28:	Verlustleistung der 400 V-Geräte	45
Tabelle 29:	Absicherungen für 400 V / 480 V-Geräte	45
Tabelle 30:	DC-Absicherungen für 400 V / 480 V-Geräte.....	46
Tabelle 31:	Empfohlene Motorschutzschalter / Leistungsschalter für 400 V / 480 V-Geräte.....	47
Tabelle 32:	Alternative Motorschutzschalter / Leistungsschalter für 400 V / 480 V-Geräte	48
Tabelle 33:	Schaltfrequenz und Temperatur der 230 V-Geräte.....	49
Tabelle 34:	Schaltfrequenz und Temperatur der 400 V-Geräte.....	49
Tabelle 35:	DC-Zwischenkreis / Bremstransistorfunktion der 230 V-Geräte.....	51
Tabelle 36:	DC-Zwischenkreis / Bremstransistorfunktion der 400 V-Geräte.....	52
Tabelle 37:	Unterbaubremswiderstände.....	52
Tabelle 38:	Lüfter.....	53
Tabelle 39:	Schaltpunkte der Lüfter.....	54
Tabelle 40:	Befestigungshinweise für Einbauversion	60
Tabelle 41:	Befestigungshinweise für Durchsteckversion	60
Tabelle 42:	Filter und Drosseln für 230 V-Geräte.....	85
Tabelle 43:	Filter und Drosseln für 400 V-Geräte.....	85

Tabelle 44:	Schirmauflageblech Anbausatz.....	85
Tabelle 45:	Dichtung für IP54-ready Geräte.....	85
Tabelle 46:	Elektrochemische Spannungsreihe / Normpotenziale gegen Wasserstoff	88
Tabelle 47:	Anforderungen an das Kühlmittel.....	88
Tabelle 48:	Besondere Anforderungen bei offenen und halboffenen Kühlsystemen.....	89
Tabelle 49:	Taupunkttafel.....	91
Tabelle 50:	Zulässiger Volumenstrom bei Wasserkühlung	92
Tabelle 51:	Anforderungen an das Öl.....	95
Tabelle 52:	Besondere Anforderungen bei offenen und halboffenen Kühlsystemen beim Ölkühler...	95
Tabelle 53:	Zulässiger Volumenstrom beim Ölkühler	96
Tabelle 54:	Taupunkttafel.....	98



WEITERE KEB PARTNER WELTWEIT:

www.keb-automation.com/de/contact





Automation mit Drive

www.keb-automation.com

KEB Automation KG Südstraße 38 D-32683 Barntrop Tel. +49 5263 401-0 E-Mail: info@keb.de